

UNI-TROLL™ 10 STX-TS  
UNI-TROLL™ 10 STX  
UNI-TROLL™ 5 ST

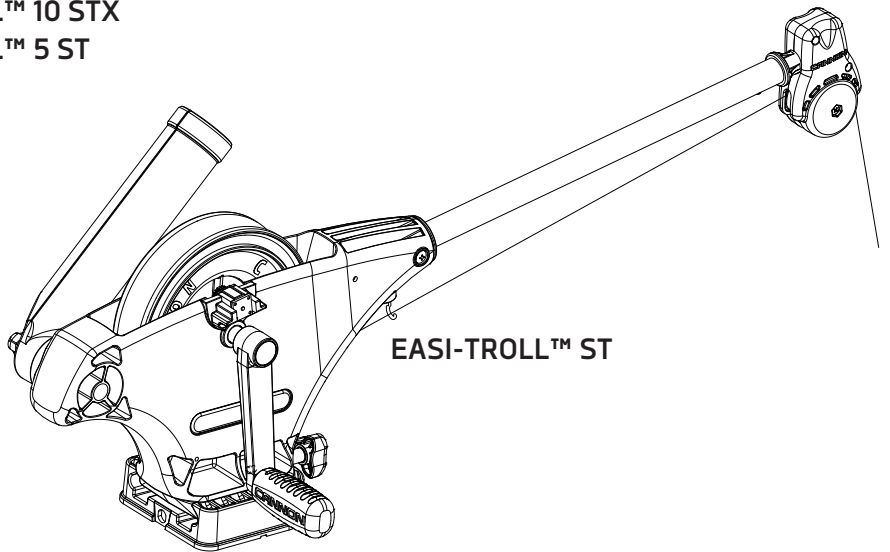

EASI-TROLL™ ST

---

# EASI-TROLL ST UNI-TROLL ST

## MANUAL DOWNRIGGERS

USER MANUAL

# CE MASTER USER MANUAL (FOR CE CERTIFIED MODELS)

## THANK YOU

Thank you for purchasing a Cannon downrigger. We have designed your new downrigger to be an accurate and reliable tool that will enhance fishing control and improve your ability to catch fish. We hope that you enjoy the use of your new downrigger and enjoy the benefit of controlled depth fishing for years to come by always following safe boating practices and laws wherever you are fishing.

This manual covers installation and the operation of your downrigger. Read this manual carefully before operating your new Cannon downrigger. Retain this manual for future reference.

### REMEMBER TO KEEP YOUR RECEIPT AND IMMEDIATELY REGISTER YOUR DOWNRIGGER.

To receive all the benefits for your product warranty, please fill out and mail the enclosed registration card. You may also complete registration on our website at [cannondownriggers.com](http://cannondownriggers.com).

**Please thoroughly read this user manual.** Follow all instructions and heed all safety and cautionary notices below. Use of this downrigger is only permitted for persons that have read and understood these user instructions. Minors may use this product only under adult supervision.

**ATTENTION:** Your Cannon downrigger should only be used for its intended purpose. Improper use will void the warranty and may be a safety risk.

**CAUTION:** Persons whose ability to run the downrigger or whose reactions are impaired by alcohol, drugs, medication, or other substances are not permitted to use this product.

### LOCATING YOUR SERIAL NUMBER

Your Cannon 11-character serial number is very important. It helps to determine the specific model and year of manufacture. When contacting Consumer Service or registering your product, you will need to know your product's serial number. We recommend that you write the serial number down in the space provided below so that you have it available for future reference.

The serial number on your Cannon Easi-Troll or Uni-Troll downrigger is located towards the inside of the bottom of the frame.

Made by Cannon  
Johnson Outdoors  
Marine Electronics, Inc.  
121 Power Drive  
Hankato, MI 54001 USA  
Downriggers  
Produced in 2015

EASI-TROLL ST MANUAL DOWNRIGGER  
MODEL 1901020



SER NO K365 CN12345  
**EXAMPLE**

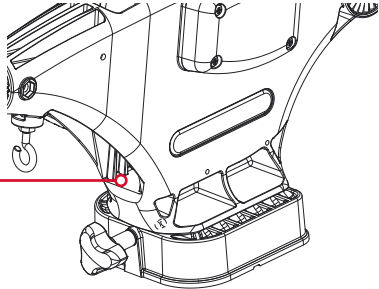

Model: \_\_\_\_\_

Serial Number: \_\_\_\_\_

Purchase Date: \_\_\_\_\_

Store Where Purchased: \_\_\_\_\_

# TABLE OF CONTENTS

---

Warranty / Service Information	4
Assembly & Installation	6-10
Features	5
Mounting	6-7
Installing the Boom	7
Installing the End Pulley	8
Adjusting the Boom Length (UniTroll 10 Models Only)	8
Attaching the Crank Handle Assembly	8
Attaching the Rod Holder	9
Terminating the Downrigger Cable	10
Attaching the Line Release	10
Operating the Downrigger	11
BlowBack Calculations	12
Service & Repair	13
Parts Diagram	14
Parts List	15
WEEE Compliance	16
Notes	17

# LIMITED WARRANTY

## CANNON LIMITED WARRANTY

Johnson Outdoors Marine Electronics, Inc. ("JOME") extends the following limited warranty to the original retail purchaser only. Warranty coverage is not transferable.

### CANNON® LIMITED LIFETIME WARRANTY

JOME warrants to the original purchaser that if the accompanying product (see exclusions below) proves to be defective in material or workmanship within the following warranty periods, JOME will, at its option, either repair or replace same without charge (but no cash refunds will be made):

The boom, motor (if applicable), and reels, plus all plastic parts, including but not limited to frames and bases, will be free from defects in materials and workmanship, subject to normal wear and tear, for the original purchaser's lifetime.

All other items will have 1-year limited warranties from the date of original retail purchase, except THE FOLLOWING ITEMS THAT HAVE NO WARRANTY: swivel lock pin, weights, and wire cable.

### LIMITATION AND EXCLUSION OF IMPLIED WARRANTIES AND CERTAIN DAMAGES

THERE ARE NO EXPRESS WARRANTIES OTHER THAN THESE LIMITED WARRANTIES. JOME DISCLAIMS LIABILITY FOR INCIDENTAL AND CONSEQUENTIAL DAMAGES, AND IN NO EVENT SHALL ANY IMPLIED WARRANTIES (EXCEPT ON THE BOOM, MOTOR, REELS, AND ALL PLASTIC PARTS), INCLUDING ANY IMPLIED WARRANTY OF MERCHANTABILITY OR FITNESS FOR PARTICULAR PURPOSE, EXTEND BEYOND ONE YEAR FROM THE DATE OF PURCHASE (AND IN THE CASE OF THE SWIVEL LOCK PIN, WEIGHTS, AND WIRE CABLE, JOME DISCLAIMS ALL IMPLIED WARRANTIES). THIS WRITING CONSTITUTES THE ENTIRE AGREEMENT OF THE PARTIES WITH RESPECT TO THE SUBJECT MATTER HEREOF; NO WAIVER OR AMENDMENT SHALL BE VALID UNLESS IN WRITING SIGNED BY JOME.

Some states do not allow limitations on how long an implied warranty lasts or the exclusion or limitation of consequential damages, so the above limitation or exclusion may not apply to you. This warranty gives you specific legal rights, and you may also have other rights that vary from state to state.

### CANNON® SERVICE POLICY

#### AFTER THE APPLICABLE WARRANTY PERIOD

After the applicable warranty period, or, if one of the above exclusions applies, Cannon® products will be repaired for a charge of parts plus labor. All factory repairs, after the applicable warranty period, carry a 90-Day Limited Warranty, subject to the exclusions and limitations stated above.

#### TO ENFORCE WARRANTY OR TO OBTAIN REPAIRS AFTER WARRANTY

To obtain warranty service in the U.S., the downrigger believed to be defective and the proof of original purchase (including the date of purchase) must be presented to a Cannon® Authorized Service Center or to Cannon®'s factory service center in Mankato, MN. Except as noted below, any charges incurred for service calls, transportation or shipping/freight to/from the Cannon® Authorized Service Center or Cannon®'s factory, labor to haul out, remove, re-install or re-rig products for warranty service, or any similar items are the sole and exclusive responsibility of the purchaser. Warranty service can be arranged by contacting a Cannon® Authorized Service Center or by contacting the factory at 1-800-227-6433 or by email to [service@cannondownriggers.com](mailto:service@cannondownriggers.com). If the necessary repairs are covered by the warranty, we will pay the return shipping charges to any destination within the United States. Downriggers purchased outside of the U.S. (or parts of such downriggers) must be returned prepaid with proof of purchase (including the date of purchase and serial number) to any Authorized Cannon® Service Center in the country of purchase.

**NOTE:** Do not return your Cannon® downrigger or parts to your retailer. Your retailer is not authorized to repair or replace them.

Major parts, such as the motor and main frame, must be returned to JOME in Mankato, Minnesota, or a Cannon® Authorized Service Center, for repair or replacement. To reduce shipping costs, we suggest removal of loose parts such as the boom and rod holders. Small parts that can be easily removed such as the handle and/or the counter, may be removed from the downrigger and returned for repair or replacement. **Retain your sales receipt.** Proof of purchase must accompany product when returned.

#### Return Address:

Johnson Outdoors Marine Electronics, Inc.  
Attn: Cannon Service Dept.  
121 Power Drive  
Mankato, MN 56001

# ASSEMBLY & INSTALLATION

---

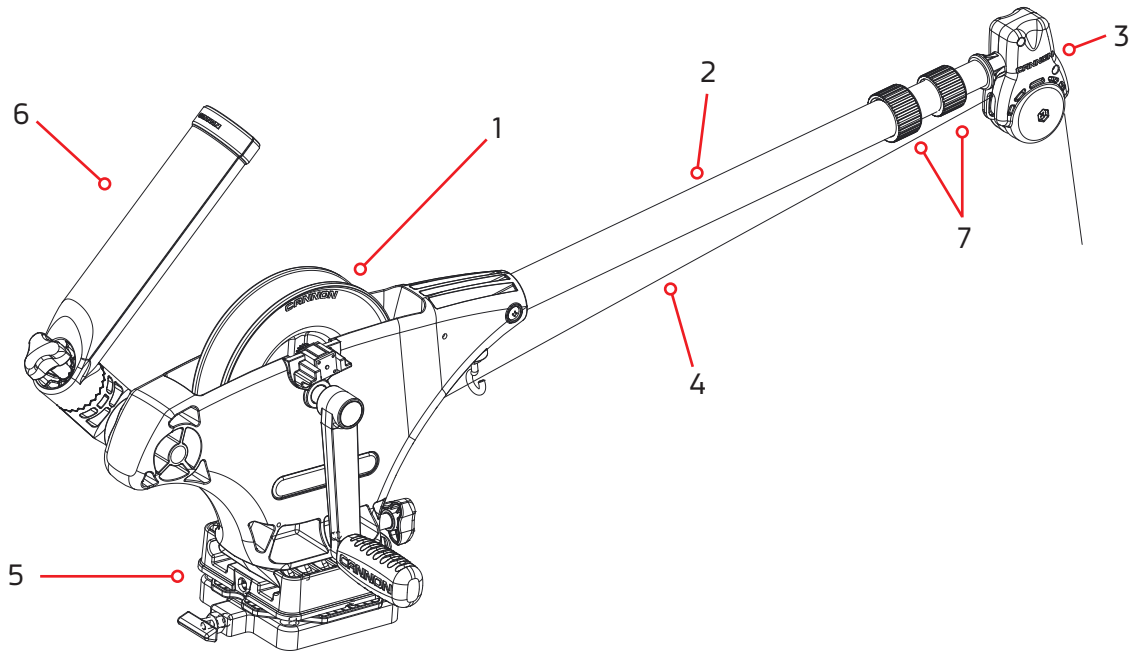

## DOWNRIGGER PARTS DESCRIPTION

1. Reel: This is used to spool the cable, available in lengths ranging from 150 to 400 feet.
2. Boom: This is used to extend the weight out from the body of the downrigger and has a pulley fixed to its end. Boom lengths range from 24 to 53 inches.
3. Swivel Head: This relays the cable at the end of the boom to lower the weight.
4. Cable: This connects to the weight.
5. Mounting Base: This attaches to the boat, enabling you to place the downrigger where you choose.
6. Rod Holder: This holds your fishing rods while trolling and may also be used for storing rods.
7. Boom Clamps: These lock the boom sections together after the boom has been extended or retracted.\*

\* This diagram is for reference only and may differ from your actual downrigger.

# ASSEMBLY & INSTALLATION

## DOWNRIGGER MOUNTING

Choosing a good location to mount your downrigger on your boat is very important. A downrigger should be mounted in a location where it is easy to observe your fishing rod and react quickly to operate the downrigger once there is a fish on the line.

### MOUNTING ACCESSORIES

Cannon offers a complete line of mounting accessories that allow you to optimize your spread to fit the way you fish. Before making any permanent changes to your boat, consider what accessories might be used in your application. To see the complete line of mounting accessories available, visit [cannondownriggers.com](http://cannondownriggers.com).

**Deck Plates** are necessary when extra strength must be added to the base material of the boat and for attaching the downrigger to other mounting accessories.

**Gimbal Mounts** are designed to fit medium-sized flush mounted rod holders built into the gunwale of many larger fishing boats and cruisers. Only sturdy, high quality rod holders should be used for this temporary mounting system. Gimbal mounts are available in 9" or 12" post lengths.

**Clamp Mounts** can be mounted at the junction of two rail sections with the aid of two 1/4" pieces of plywood. They will protect your rail from any marks from the clamp and provide a non-slip surface.

**Side/Rail mounts** can be mounted to a welded T-section. It can also be used at the two rail section butt joint. In both installations it is recommended to use a non-slip material, such as rubber or a thin wood sheet, between metal surfaces.

You can also use these for mounting to a very narrow side gunwale. There is a plate provided for back-up with bolts and washers. If the gunwale compartment is foamed in, then wellnuts should be used. It is also recommended to install two additional flat head screws through the top plate for stabilization (you will need to drill and countersink).

### INSTALLING THE INCLUDED MOUNTING BASE

#### Decks thinner than 1/4"

Use a Cannon deck plate (sold separately - PN 2200693) to prevent deflection and add stability to decks thinner than 1/4". Use the deck plate as a template to mark the hole locations.

If access to the underside of the deck is not available, the deck plate can be mounted using screws and wellnuts (not included). Use the deck plate as a template to mark locations and drill 4 wellnut clearance holes. Use four 1/4-20 x 1-1/2" flat head screws and four wellnuts to mount deck plate. Tighten the screws so the wellnuts are firmly compressed.

Where the underside is accessible, the deck plate can be mounted using screws, nuts, and washers. Drill 9/32" holes. Use four 1/4-20 x 1-1/2" flat head screws, nuts and washers (flat and lock). Fasten plate to deck. To secure the mounting base to the deckplate use four 1/4-20 x 1" truss head screws.

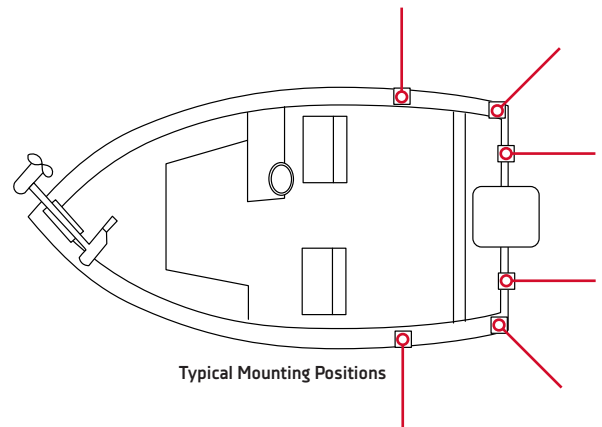

Typical Mounting Positions

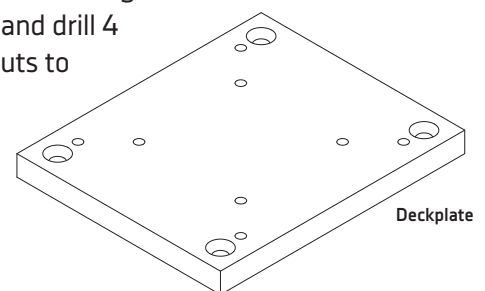
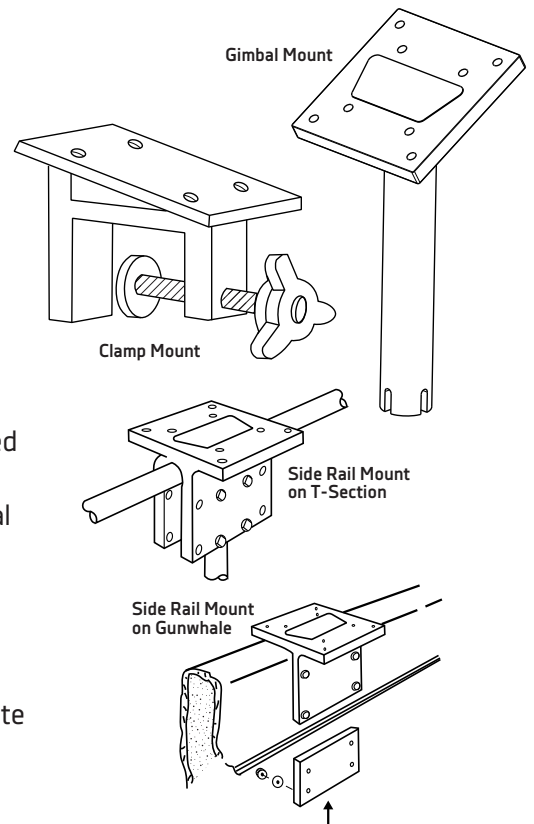

Deckplate

## Decks from 1/4" to 7/16" thick

Where access to the underside of the deck is not available, the mounting base can be attached to the deck using wellnuts. Use the base as a template to mark locations and drill four wellnut clearance holes. Mount the base using four 1/4"-20 x 1-1/2" truss head screws and four wellnuts. Tighten the screws so the wellnuts are firmly compressed as pictured.

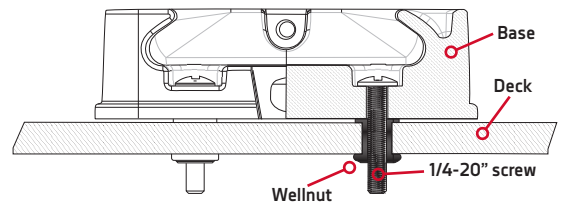

Decks from 1/4" to 7/16" Thick

## Decks thicker than 7/16"

For decks thicker than 7/16", or where the underside of the deck is accessible, mount the base with screws, nuts, and washers. Use the base as a template to mark the locations and drill four 9/32" holes. Use four 1/4"-20 x 2" truss head screws and four each flat washers and nuts. Fasten the base to the deck as pictured.

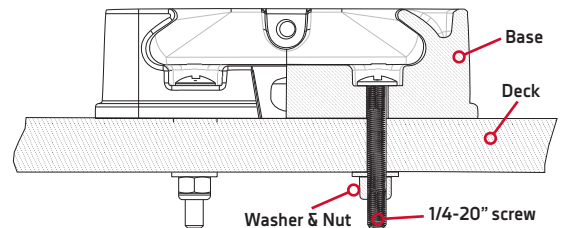

Decks Thicker Than 7/16"

**NOTE:** Wellnuts SHOULD NOT be used on decks thicker than 7/16".

**NOTE:** When using the telescopic boom, we strongly recommend the use of a deck plate on all boats to provide adequate stability for the downrigger.

## Low-Profile Swivel Base

To mount the Low-Profile Swivel Base, follow the same procedure as for the deck plate with this exception: use four 1/4"-20 x 1-1/2" truss head screws to fasten the mounting base and four additional 1/4"-20" x 2-1/2" truss head screws to attach the swivel base to the boat deck.

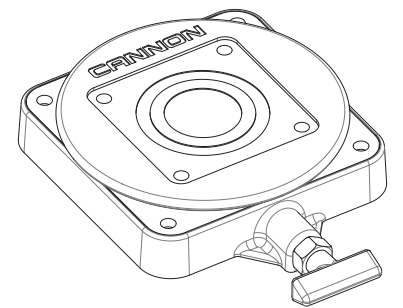

Low-Profile Swivel Base

## INSTALLING THE BOOM

1. Insert boom into frame (Figure 1) and line up holes in boom with holes in frame.

**NOTE:** Easi-Troll units require the included boom adapter.

2. Remove 1/4"-20 x 2" bolt and 1/4"-20 nylon locknut from included hardware bag assembly and insert the locknut into the hex pocket on the nose of the frame. Insert 1/4"-20 x 2" bolt into reel side of frame nose. (Figure 2)

3. With a Phillips head screw driver, thread bolt into nylon locknut from step 2 (Figure 2). Tighten bolt until the end of the bolt is flush with the top of the nut. (Figure 3)

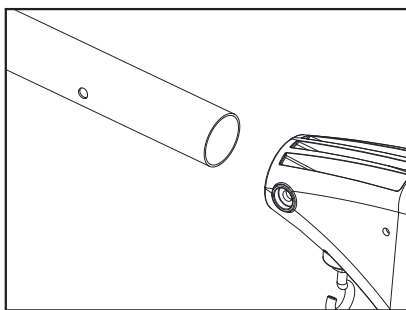

Figure 1

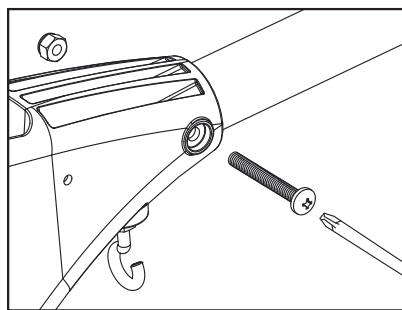

Figure 2

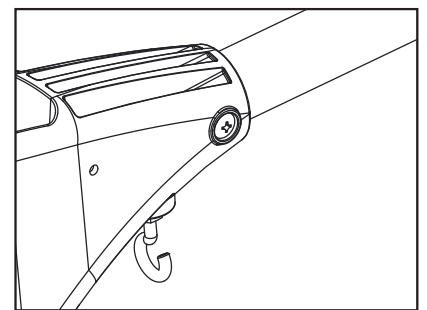

Figure 3

# ASSEMBLY & INSTALLATION

## INSTALLING THE END PULLEY

1. Locate boom end assembly and then insert boom end post into end of the small tube of the boom assembly. (Figure 4)
2. Align hole in boom post with hole in small end tube.
3. Secure boom end with #8 screw as shown. Tighten with Phillips head screw driver by turning screw clockwise until tight. (Figure 5)

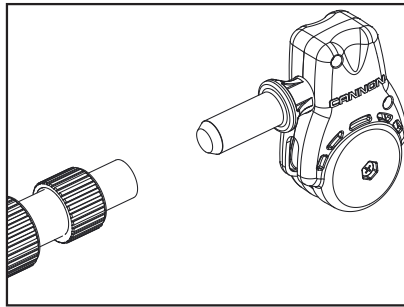

Figure 4

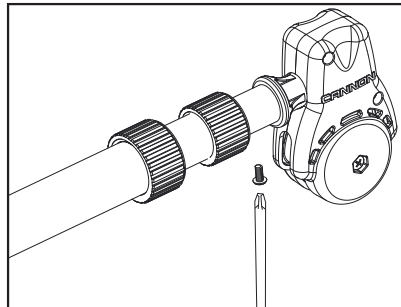

Figure 5

## ADJUSTING THE BOOM LENGTH (UNI-TROLL 10 MODELS ONLY)

To adjust the boom length (with the boom extending away from you) rotate the boom clamps (See item # 7 on page 5) approximately  $\frac{1}{4}$  turn counter-clockwise to unlock and slide the boom section to the desired position. Once in place, lock the boom clamps by rotating clockwise until tight.

## ATTACHING THE CRANK HANDLE ASSEMBLY

1. Make sure the thrust bearing is placed between both thrust washers. The spring should be oriented with the narrow end is toward the bearing.
2. Slide the bearing, washers and spring over the shaft.
3. Carefully thread the crank handle onto the shaft and continue turning the handle clockwise until the clutch is fully tightened.

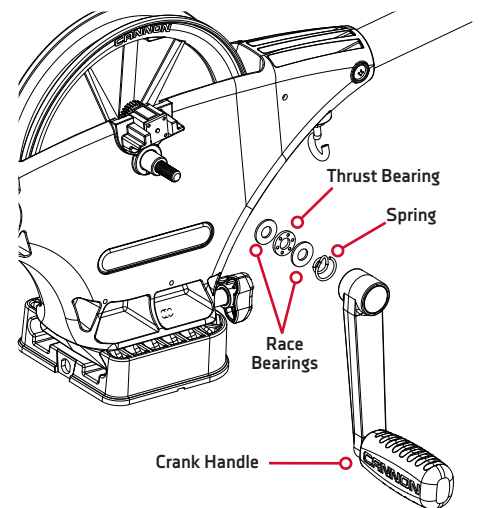

## ATTACHING THE ROD HOLDER

The locking rod holder incorporate a locking tooth design which can be easily adjusted every 15° with the soft grip knob. The unique two piece design allows independent adjustment of the rod holder and the rod holder arm in two axes\*. (Figure 6)

**CAUTION:** This rod holder is intended for use of up to 30 lb. test line only and is not recommended for use with any tackle IGFA (International Game Fish Association) rated higher than 30 lb. A safety strap (not included) is recommended for all applications.

**NOTE:** The rod holder assembly is not covered under warranty when used with tackle above 30 lbs. Equipment placed in the rod holders and the loss thereof is the responsibility of the user and is in no way warranted by Johnson Outdoors, Inc. Mounting must be in accordance with the above instructions to comply with the product warranty.

\*Does not apply to Easi-Troll models.

### To install the rod holder (Uni-Troll models):

1. Attach the rod holder elbow to the downrigger on the left side using the supplied spring and knob. (Figure 7)
2. Fasten rod holder to rod holder elbow using supplied spring and knob. (Figure 8)

The rod holder can be adjusted by loosening either knob until the locking teeth are free from each other. Rotate the rod holder or arm to the desired position and re-tighten knob.

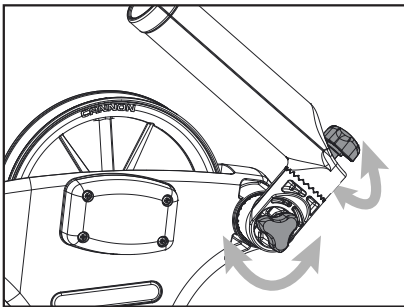

Figure 6

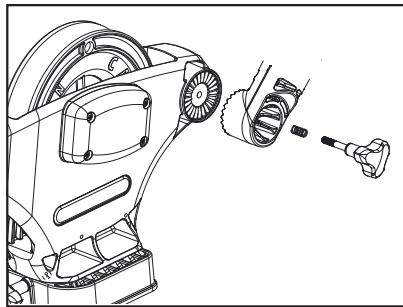

Figure 7

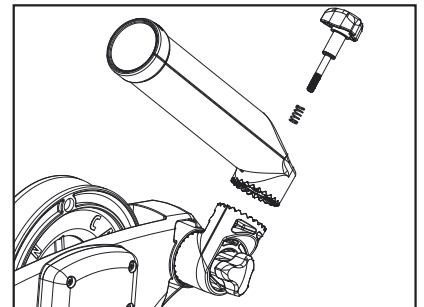

Figure 8

### To install the rod holder (Easi-Troll models):

1. Attach the rod holder to the downrigger on the left side using the supplied spring and knob. (Figure 9)

The rod holder can be adjusted by loosening the knob until the locking teeth are free from each other. Rotate the rod holder to the desired position and re-tighten knob.

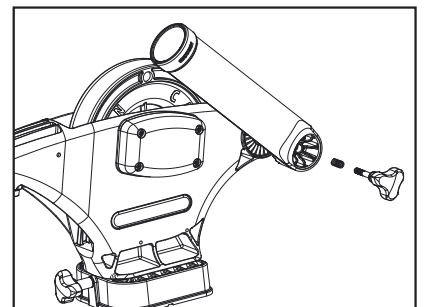

Figure 9

# ASSEMBLY & INSTALLATION

## TERMINATING THE DOWNRIGGER CABLE

**NOTE:** Use only straight cable when routing through the terminator. Worn or kinked cable can be stressed and may break prematurely when retrieving trolling weights.

**NOTE:** A set of pliers with wire cutters is recommended for this part of setup.

1. Unwind about 2 feet of cable and thread through the rubber cushion. Attach Swivel Snap to terminator.

2. Examine the top of the terminator and note the order shown in the detail to run cable.

3. Lead and pull six inches of cable through HOLE A. Thread cable through swivel, then up into bottom of the terminator. Lead cable out of HOLE B and into HOLE C. Push the cable until its end touches the inside of the terminator hook. Tighten cable by squeezing terminator until it snaps shut. Then pull at top and bottom until drawn tight. Make sure that the cable threads the hook.

**NOTE:** Use only straight cable, not kinked cable.

4. Slide the cushion over the top of the terminator and give it a test pull. The cable is now set to attach a Cannon Flash Weight™.

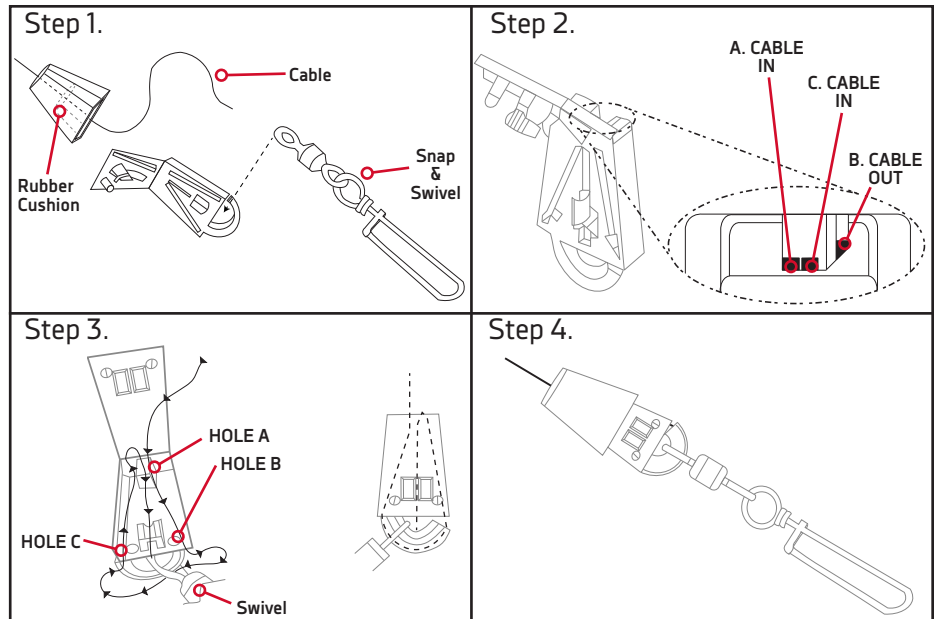

## ATTACHING THE LINE RELEASE (UNI-RELEASE)

The Cannon Uni-Release attaches directly to the downrigger weight. Attach fishing line to the clip at the end of the release, and then click through a series of increasing tension settings. The release can be used with any test line on salt or fresh water and may be adjusted from 2 to 22 pounds of grip tension on the line.

To change line release tension, turn tension knob to (+) to increase or (-) to decrease. Tension also may vary according to where the line is placed in the grips. Higher tension is on the line if it is set back toward the hinge, and lower if set closer to the opening. To open the release, spread the release arms with thumb and forefinger applying pressure to the sides.

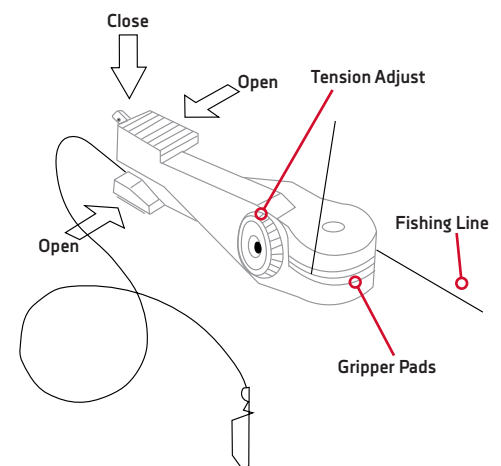

# OPERATING THE DOWNRIGGER

## OPERATING YOUR DOWNRIGGER

After mounting the Cannon downrigger to your boat, release some line from your rod and reel so that the lure is anywhere from 5 to 100 feet behind the boat. This is called drop back.

Attach the fishing line firmly into the line release (see “Attaching the Line Release” for instructions). Lower the weight to the desired depth as indicated on the depth meter. Place the fishing rod in the rod holder and reel up the slack so that your rod has a slight bend in it. When a fish strikes the lure, the line will separate from the release. Then you will be free to fight the fish and bring it in on your rod and reel.

### LOWERING THE WEIGHT

You can lower the trolling weight at a controlled rate by turning the crank handle gently counter-clockwise (away from the boom). Depending on how far you turn, you can let your trolling weight descend as fast or as slowly as you wish. Turn the crank handle clockwise (toward the boom) until the clutch is tight (the continuous clicking will stop and the handle will not turn forward any further). This gives you control to let it plunge rapidly or sink slowly to a predetermined trolling depth. With multiple downriggers, you could start all your weights creeping down, one at a time, and then stop them each in turn.

### RAISING THE WEIGHT

Turn the crank handle clockwise (toward the boom) as rapidly as you desire to retrieve the trolling weight.

### ADJUSTING THE CLUTCH TENSION

The clutch is built into the crank mechanism. Turn crank handle clockwise to increase the drag and counterclockwise to reduce it.

**CAUTION:** Remove weight from downrigger before traveling either by water or transporting on trailer.

### ADJUSTING THE DEPTH METER

The Cannon Depth Meter provides non-slip accuracy, plus easy resetting. To reset, just slide the meter away from the reel until the gears are disengaged. Spin meter gear to change setting.

**NOTE:** Actual fishing depth may vary from depth shown on meter due to trolling speed and weight of cannon ball. (See “Blowback”)

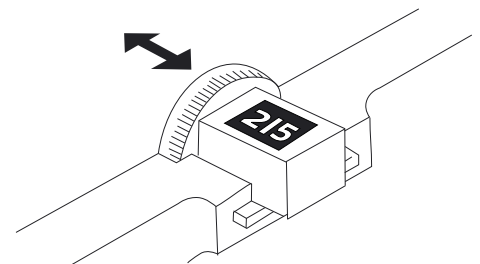
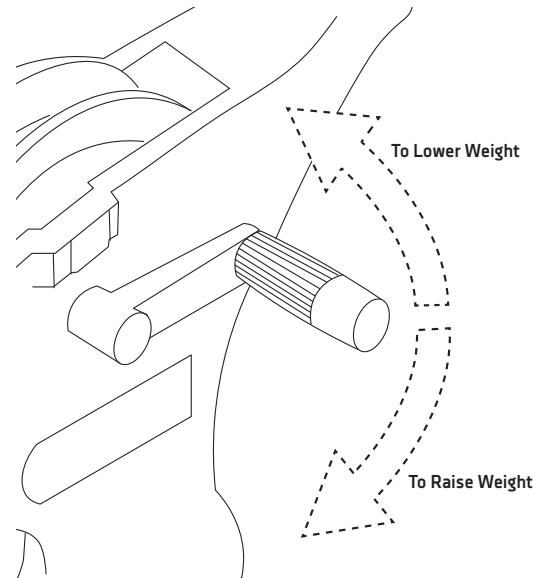

# BLOWBACK CALCULATIONS

## BLOWBACK

Simply stated, blowback is what happens to the downrigger weight when you pull it through the water behind your boat. As your speed increases, so does the horizontal distance between the weight and your downrigger. The faster you go, the farther the weight is behind you. The farther the weight is behind you, the shallower the weight is.

The following charts provide you with blowback information for three sizes of Cannon downrigger weights pulled at three different speeds with no lures attached and with no current. Current drag, water salinity and the use of non-Cannon products will affect your actual trolling depth.

As an example, the first chart shows that if you are trolling at 4 MPH with an 8 pound weight and you have 100FT. of cable in the water with no current; the down rigger ball is actually at a depth of about 80 FT.

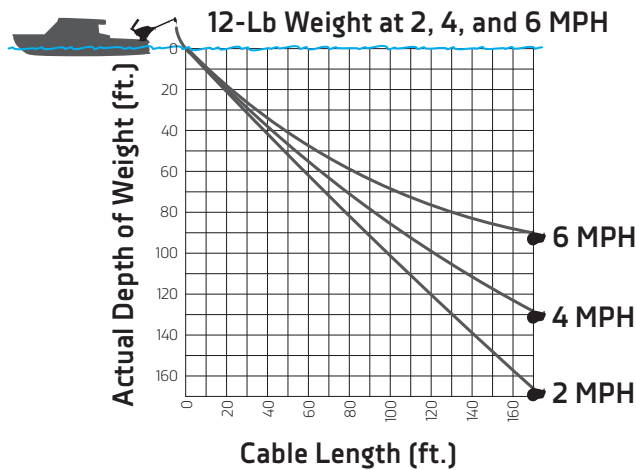
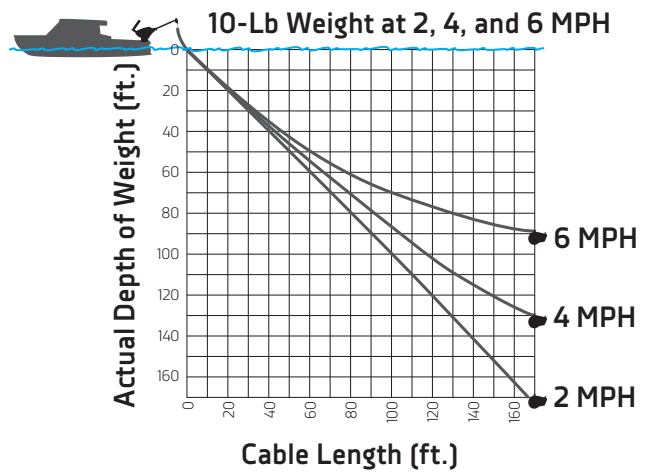
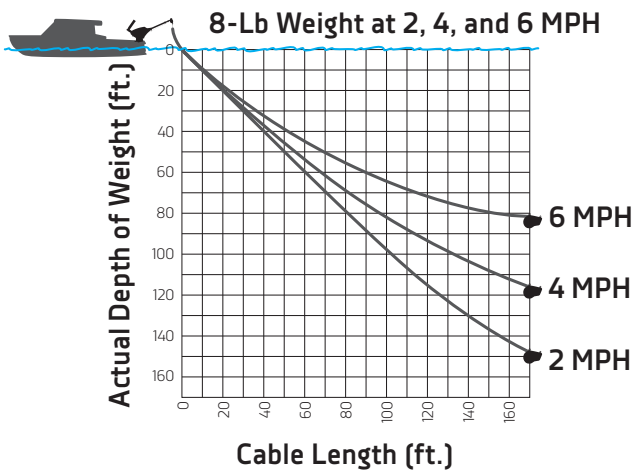

# SERVICE & REPAIR

---



## FREQUENTLY ASKED QUESTIONS

We have FAQs available on our website to help answer all of your Cannon questions. Visit [www.cannondownriggers.com](http://www.cannondownriggers.com) and click on “Frequently Asked Questions” under the “Service” tab to find an answer to your question.



## CALL US (FOR U.S. AND CANADA)

Our customer service representatives are available Monday – Friday between 7:00am – 4:30pm CST at 800-227-6433. If you are calling to order parts, please have the 11-character serial number from your product, specific part numbers, and credit card information available. This will help expedite your call and allow us to provide you with the best customer service possible. You can reference the parts list located in your manual to identify the specific part numbers.



## EMAIL US

You can email our customer service department with questions regarding your Cannon products. To email your question, visit [www.cannondownriggers.com](http://www.cannondownriggers.com) and click on “Contact Us” under the “Service” tab.



## REPLACEMENT PARTS

In the U.S.A., replacement parts may be ordered directly from CANNON Parts Dept., 121 Power Drive, Mankato, Minnesota 56001. Be sure to provide the MODEL and SERIAL numbers of your downrigger when ordering parts. Please use the correct part numbers from the parts list. Payment for any parts ordered from the CANNON Parts Department may be by cash, personal check, Discover Card, MasterCard or VISA. To order, call 1-800-227-6433 or FAX 1-800-527-4464.



## AUTHORIZED SERVICE CENTERS

Cannon works with authorized service centers in the United States and Canada to provide parts and service for your downrigger. Please visit our Authorized Service Center page to locate a service center in your area.

# PARTS DIAGRAM

## EASI-TROLL ST, EASI-TROLL ST/E UNI-TROLL 5 ST, UNI-TROLL 5 ST/E, UNI-TROLL 10 STX/E, UNI-TROLL 10 STX-TS, UNI-TROLL 10 STX-TS/E

This page provides Cannon® WEEE compliance disassembly instructions.

For more information about where you should dispose of your waste equipment for recycling and recovery and/or your European Union member state requirements, please contact your dealer or distributor from which your product was purchased.

Tools required, but not limited to: flat head screw driver, Phillips screw driver, socket set, pliers, wire cutters.

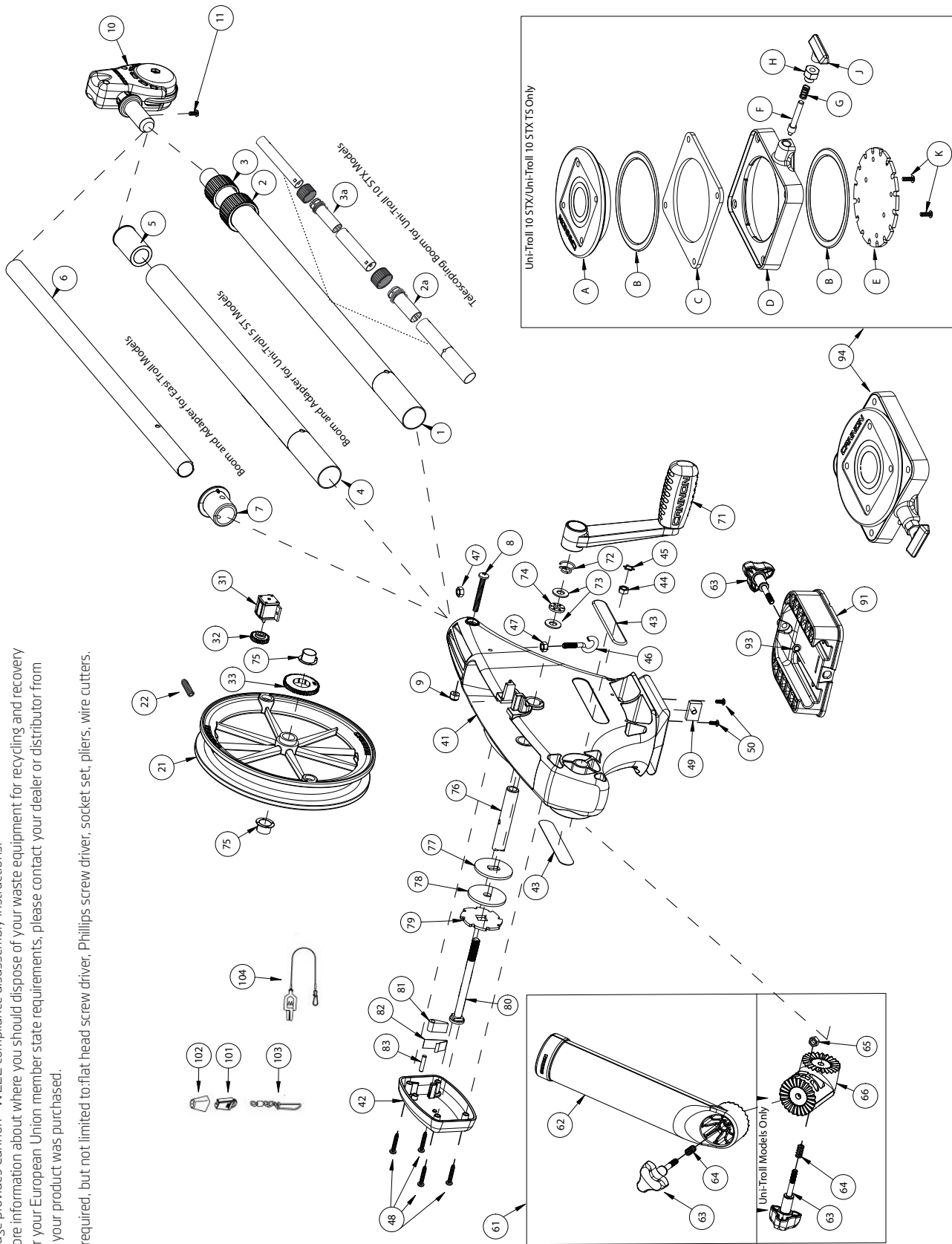

# PARTS LIST

ITEM	PART NUMBER	DESCRIPTION	MODEL
<b>BOOM ASSEMBLIES &amp; RELATED PARTS</b>			
1	2210821	TELESCOPING BOOM ASSEMBLY, BLACK	UNI-TROLL 10 STX
	3392010	TELESCOPING BOOM ASSEMBLY, SS	UNI-TROLL 10 STX-TS
2	2219822	CLAMP - BASE TUBE	UNI-TROLL 10 STX UNI-TROLL 10 STX-TS
3	2219823	CLAMP - INTERMEDIATE TUBE	UNI-TROLL 10 STX UNI-TROLL 10 STX-TS
2A	3393300	COLLET - BASE TUBE	UNI-TROLL 10 STX UNI-TROLL 10 STX-TS
3A	3393301	COLLET - MID TUBE	UNI-TROLL 10 STX UNI-TROLL 10 STX-TS
4	2290828	HEAVY DUTY 24" BOOM, BLACK	UNI-TROLL 5 ST
5	3395905	ADAPTER, BOOM END	UNI-TROLL 5 ST
6	3392017	24" BOOM, BLACK	EASI-TROLL ST
7	3395906	ADAPTER, BOOM	EASI-TROLL ST
8	3393461	SCREW-1/4-20 X 2" SS, PPH	ALL MODELS
9	2263103	NUT 1/4-20, NYLOCK, SS	ALL MODELS
10	3990200	BOOM END ASSEMBLY	ALL MODELS
11	2373450	SCREW-#8-18 X 3/8" THRD CUT SS	ALL MODELS
<b>CABLE SPOOLS</b>			
21	3397930	REEL, SS, 24" RETRIEVE	UNI-TROLL 10 STX-TS
	3397931	REEL, PLASTIC, 24" RETRIEVE	UNI-TROLL 10 STX, UNI-TROLL 5 ST
	3397904	REEL, PLASTIC, 18" RETRIEVE	EASI-TROLL ST
22	3393412	SCREW SET 5/16-18X1 HDP RIE	ALL MODELS
<b>COUNTERS &amp; GEARS</b>			
31	0220477	3 DIGIT COUNTER	ALL SAE (COUNT IN FEET)
	3320011	METRIC 3 DIGIT COUNTER	ALL METRIC (COUNT IN METERS)
32	3392223	COUNTER GEAR, 28 TOOTH	SAE UNI-TROLL MODELS (ALL)
	3392229	COUNTER GEAR, 12 TOOTH	METRIC UNI-TROLL MODELS (ALL)
	3333003	COUNTER GEAR, UT HP	SAE EASI-TROLL ST
	3392227	COUNTER GEAR, 15 TOOTH	METRIC EASI-TROLL ST
33	3392222	REEL GEAR, 56 TOOTH	SAE UNI-TROLL MODELS (ALL)
	3392228	REEL GEAR, 72 TOOTH	METRIC UNI-TROLL MODELS (ALL)
	3333004	REEL GEAR, UT HP	SAE EASI-TROLL ST
	3392226	REEL GEAR, 69 TOOTH	METRIC EASI-TROLL ST
<b>DOWNRIGGER FRAME &amp; DECALS</b>			
41	3392540	FRAME, BLACK	ALL BLACK MODELS
	3392541	FRAME, WHITE	UNI-TROLL 10 STX-TS
42	3396420	CLUTCH COVER, BLACK	ALL BLACK MODELS
	3396421	CLUTCH COVER, WHITE	UNI-TROLL 10 STX-TS
43	3395634	DECAL, SIDE, BLACK	ALL MODELS
44	3393130	NUT-HEX 1/4-20 SS, RIE COATED	ALL MODELS
45	3394722	INSERT, PUSH ON	ALL MODELS
46	9040040	HDW BOLT, 1/4-20, ROLLED THD HOOK	ALL UNI-TROLL MODELS
47	3393130	NUT-HEX, 1/4-20 SS 300RS	ALL UNI-TROLL MODELS
48	3393480	SCREW-#10X1" PPH HI-LO SS	ALL MODELS
49	3394702	INSERT, BASE, LO-PRO	ALL MODELS
50	2373450	SCREW-#8-18 X 3/8" THRD CUT SS	ALL MODELS

ITEM	PART NUMBER	DESCRIPTION	MODEL
<b>ROD HOLDER</b>			
61	3991904	DUAL ACCESS ROD HOLDER ASSEMBLY	ALL UNI-TROLL MODELS
	3991906	SINGLE ACCESS ROD HOLDER ASSEMBLY	EASI-TROLL ST
62	3392033	ROD TUBE	ALL MODELS
63	3390101	SOFT GRIP KNOB (2 EA)	ALL MODELS
64	2287002	HDW SPRING, RELEASE PIN	ALL MODELS
65	3393130	NUT 1/4-20, SS, RIE COATED	ALL UNI-TROLL MODELS
66	3394200	ARM, DUAL AXIS ROD HOLDER	ALL UNI-TROLL MODELS
<b>DRIVE COMPOUNDS</b>			
71	3994210	HANDLE ASSEMBLY	ALL MODELS
72	9400040	HDW SPRING, CRANK	ALL MODELS
73	3391737	WASHER, THRUST, 17-7 SS	ALL MODELS
74	9010280	HDW BEARING, THRUST	ALL MODELS
75	9010001	BEARING, NYLINER	ALL MODELS
76	1080001	SHAFT, REEL ET/UT	ALL MODELS
77	3391990	PLATE-CLUTCH/BRAKE REEL	ALL MODELS
78	3391710	PAD-CLUTCH	ALL MODELS
79	3391995	PLATE-RATCHET BRAKE	ALL MODELS
80	1000904	ASY SHAFT RATCHET UT6	ALL MODELS
81	9100160	DOG RATCHET	ALL MODELS
82	9400070	HDW SPRING DOG	ALL MODELS
83	9250003	HDW PIN 3/16" X 7/8" DOWEL	ALL MODELS
<b>MOUNTING BASE</b>			
■	3771930	MOUNTING BASE ASSEMBLY (91,92,93)	ALL MODELS
91	3391955	BASE MOUNT, MAG ST	ALL MODELS
93	3393000	RETAINING RING 1/4" SHAFT	ALL MODELS
94	3991913	SWIVEL BASE ASSEMBLY	UNI-TROLL 10 STX UNI-TROLL 10 STX-TS
A	3396430	TOP, SWIVEL, MOLDED	
B	9010004	HDW BEARING, SWIVEL BASE	
C	3391958	PLATE, SUPPORT TOP	
D	3391923	BASE, SWIVEL MOLDED	
E	3391999	PLATE-INDEX, SWIVEL BASE	
F	3392600	PIN-RELEASE	
G	2287002	HDW SPRING, RELEASE PIN	
H	2277001	HDW, RETAINER RELEASE NUT	
J	2249001	HDW KNB RELEASE PIN	
K	2372100	SCREW-#8-18 X 5/8 THD* SS	
<b>INCLUDED LINE END ACCESSORIES</b>			
101	9100100	CON TERMINATOR	ALL MODELS
102	9100101	CUSHION SLEEVE, TERMINATOR	ALL MODELS
103	9100620	HDW SNAP SWIVEL 4/0-37 MARLIN	ALL MODELS
104	2277002	LINE RELEASE	ALL BLACK MODELS
	2200109	SALTWATER LINE RELEASE	UNI-TROLL 10 STX-TS
<b>MOUNTING HARDWARE</b>			
■	2994894	BAG ASSEMBLY, MOUNTING HARDWARE	ALL MODELS

# COMPLIANCE STATEMENTS

---

## ENVIRONMENTAL COMPLIANCE STATEMENT:

It is the intention of JOME to be a responsible corporate citizen, operating in compliance with known and applicable environmental regulations, and a good neighbor in the communities where we make or sell our products.

## WEEE DIRECTIVE:

EU Directive 2002/96/EC “Waste of Electrical and Electronic Equipment Directive (WEEE)” impacts most distributors, sellers, and manufacturers of consumer electronics in the European Union. The WEEE Directive requires the producer of consumer electronics to take responsibility for the management of waste from their products to achieve environmentally responsible disposal during the product life cycle.

WEEE compliance may not be required in your location for electrical & electronic equipment (EEE), nor may it be required for EEE designed and intended as fixed or temporary installation in transportation vehicles such as automobiles, aircraft, and boats. In some European Union member states, these vehicles are considered outside of the scope of the Directive, and EEE for those applications can be considered excluded from the WEEE Directive requirement.



This symbol (WEEE wheeled bin) on product indicates the product must not be disposed of with other household refuse. It must be disposed of and collected for recycling and recovery of waste EEE.

Johnson Outdoors Inc. will mark all EEE products in accordance with the WEEE Directive. It is our goal to comply in the collection, treatment, recovery, and environmentally sound disposal of those products; however, these requirements do vary within European Union member states. For more information about where you should dispose of your waste equipment for recycling and recovery and/or your European Union member state requirements, please contact your dealer or distributor from which your product was purchased.

## DISPOSAL:

Johnson Outdoors Inc. products are not subject to the disposal regulations EAG-VO (electric devices directive) that implements the WEEE directive. Nevertheless never dispose of your product in a garbage bin but at the proper place of collection of your local town council.

Never dispose of battery in a garbage bin. Comply with the disposal directions of the manufacturer or his representative and dispose of them at the proper place of collection of your local town council.

**WARNING: This product contains chemicals known to the State of California to cause cancer and birth defects or other reproductive harm.**

# NOTES



A series of horizontal lines for writing notes, starting below the dotted line and extending to the bottom of the page.

# RECOMMENDED ACCESSORIES

## ROD HOLDERS & TRACK SYSTEMS

Incredible versatile rod holders, rock-solid bases and plates. It's everything you need to rig your boat up to fit the way you fish - and you can mount it all up on our track system, which features interchangeable components made of high-strength aluminum.



DUAL AXIS ADJUSTABLE  
ROD HOLDER



ALUMINUM MOUNT TRACK



SWIVEL BASE PEDESTAL

## MOUNTS

Rig it up and reel 'em in with a variety of mounting options suited to fit the way you fish.



SWIVEL BASE



DECK PLATE

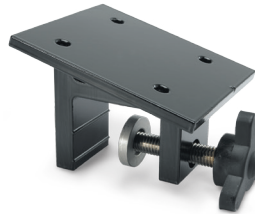

CLAMP MOUNT



GIMBAL MOUNT

## LINE RELEASES & WEIGHTS

We offer a wide variety of downrigger accessories designed to give you the best fishing experience:



- Uni-Line Release
- Uni-Stacker Release
- 4 to 12 lb. weights

For a complete listing of Cannon accessories, visit [cannondownriggers.com](http://cannondownriggers.com)

Follow us:



Cannon Consumer & Technical Service  
Johnson Outdoors Marine Electronics, Inc.  
PO Box 8129  
Mankato, MN 56002-8129

121 Power Drive  
Mankato, MN 56001  
Phone (800) 227-6433  
Fax (800) 527-4464



©2015 Johnson Outdoors Marine Electronics, Inc.  
All rights reserved.

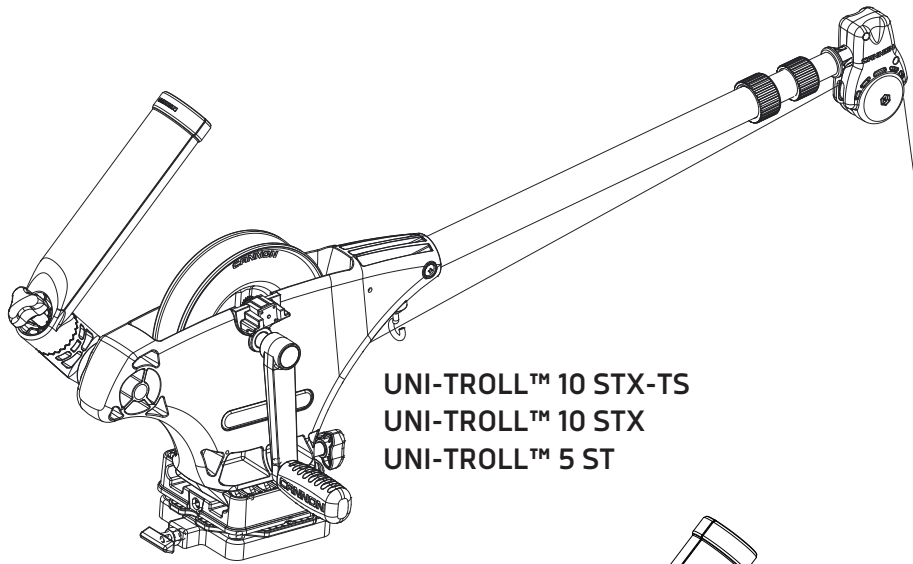

UNI-TROLL™ 10 STX-TS  
UNI-TROLL™ 10 STX  
UNI-TROLL™ 5 ST

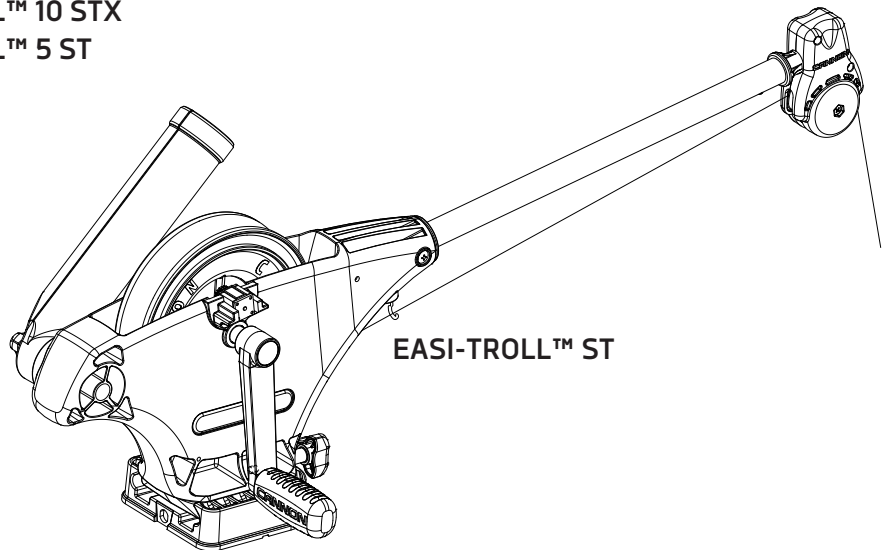

EASI-TROLL™ ST

---

# EASI-TROLL ST UNI-TROLL ST

**TREUIL DE PÊCHE MANUEL**  
MANUEL DE L'UTILISATEUR

# MANUEL CE D'UN MASTER (CE CERTIFIED MODELS)

## MERCI

Merci d'avoir acheté un treuil de pêche Cannon. Nous avons conçu votre nouveau treuil de pêche pour qu'il soit un outil précis et fiable qui vous permettra d'améliorer le contrôle de la pêche et d'accroître votre capacité d'attraper des poissons. Nous espérons que vous aimerez utiliser notre nouveau treuil de pêche et que vous profiterez des avantages de la pêche en profondeur contrôlée pendant des années en respectant toujours les pratiques sécuritaires et les lois en matière de navigation toutes les fois que vous pêcherez.

Ce manuel traite de l'installation et du fonctionnement de votre treuil de pêche. Lisez attentivement ce manuel avant d'utiliser votre nouveau treuil de pêche Cannon. Conservez ce manuel pour référence future.

**N'OUBLIEZ PAS DE CONSERVER VOTRE REÇU ET D'ENREGISTRER IMMÉDIATEMENT VOTRE TREUIL DE PÊCHE.** Pour recevoir tous les avantages de la garantie de votre produit, veuillez remplir le formulaire d'enregistrement ci-joint et le retourner par la poste. Vous pouvez aussi remplir votre enregistrement sur notre site Web à [cannondownriggers.com](http://cannondownriggers.com).

**Veillez lire attentivement ce manuel de l'utilisateur.** Suivez toutes les instructions et tenez compte de toutes les consignes de sécurité et les mises en garde décrites ci-dessous. L'utilisation de ce treuil de pêche n'est autorisée que pour les personnes qui ont lu et compris ces consignes pour l'utilisateur. Les mineurs peuvent utiliser ce moteur uniquement sous la supervision d'un adulte.

**ATTENTION:** Votre treuil de pêche Cannon ne devrait être utilisé que pour son intention prévue. L'utilisation inappropriée annulera la garantie et pourrait créer un risque de sécurité.

**MISE EN GARDE:** Les personnes dont la capacité à faire fonctionner le treuil de pêche est affaiblie par l'alcool, la drogue, les médicaments ou d'autres substances ne sont pas autorisées à utiliser ce produit.

### LOCALISATION DE VOTRE NUMÉRO DE SÉRIE

Le numéro de série à 11 caractères Cannon est très important. Cela permet de déterminer le modèle spécifique et l'année de fabrication. Lorsque vous contactez le service à la clientèle ou que vous enregistrez votre article, vous aurez besoin du numéro de série de votre article. Nous vous suggérons d'inscrire le numéro de série dans l'espace fourni ci-dessous afin qu'il soit disponible ultérieurement.

Le numéro de série de votre treuil de pêche Easi-Troll ou Uni-Troll Cannon est situé vers l'intérieur du fond du cadr.

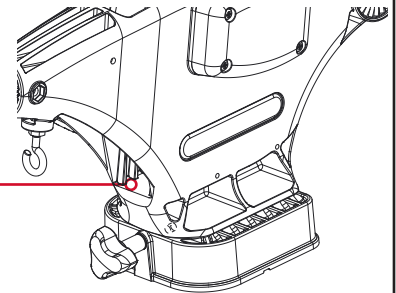

Modèle : \_\_\_\_\_

Numéro de série : \_\_\_\_\_

Date de l'achat : \_\_\_\_\_

Magasin où l'achat a été effectué : \_\_\_\_\_

# TABLE OF CONTENTS

---

Garantie / Service d'information	22
Assemblage et Installation	23-28
Aperçu du Produit	23
Montage	24-25
Installation du Bras	26
Installation de la Poulie d'extrémité (UniTroll 10 modèles seulement)	26
Fixation de la Poignée de Manivelle	27
Fixation du Porte-Canne	27
Terminaison du Câble du Treuil de Pêche	28
Fixation du Dispositif de Dévidage de la Ligne	28
Fonctionnement du Treuil de Pêche	29
Coup en Arrière	30
Entretien et de Réparation	31
Déclaration de Conformité	32
Schéma des Pièces	14
Liste des Pièces	15

# GARANTIE LIMITÉE

## GARANTIE LIMITÉE DE CANNON

Johnson Outdoors Marine Electronics, Inc. (« JOME ») offre la garantie limitée suivante uniquement à l'acheteur au détail initial. La garantie n'est pas transférable.

### GARANTIE À VIE LIMITÉE DE CANNONMD

JOME garantit à l'acheteur initial que si le produit ci joint (voir les exclusions ci-dessous) présente un défaut matériel ou de fabrication pendant la période de garantie, JOME pourra, selon son choix, réparer ou remplacer le produit, sans frais (mais aucun remboursement en espèces n'aura lieu) :

Le bras, le moteur (le cas échéant) et les moulinets, ainsi que toutes les pièces en plastique, y compris, sans s'y limiter, les cadres et les bases, seront libres de défauts matériels ou de fabrication, sous réserve d'une usure normale, pour la vie de l'acheteur initial.

Tous les autres articles auront des garanties limitées d'un an de la date de l'achat initial au détail, à l'exception DES ARTICLES SUIVANTS, QUI N'ONT AUCUNE GARANTIE : l'ergot d'arrêt pivotant, les poids, et le câble en fil d'acier.

### LIMITATION ET EXCLUSION DES GARANTIES IMPLICITES ET CERTAINS DOMMAGES

IL N'Y A AUCUNE GARANTIE EXPRESSE AUTRE QUE LES PRÉSENTES GARANTIES LIMITÉES. JOME DÉCLINE TOUTE RESPONSABILITÉ POUR DES DOMMAGES INDIRECTS ET ACCESSOIRES, ET AUCUNE GARANTIE IMPLICITE (À L'EXCEPTION DU BRAS, DU MOTEUR, DES MOULINETTS ET TOUTES LES PIÈCES EN PLASTIQUE) NE SE PROLONGERA AU-DELÀ D'UN AN DE LA DATE D'ACHAT, Y COMPRIS TOUTE GARANTIE IMPLICITE DE QUALITÉ MARCHANDE OU DE CONFORMITÉ À UN USAGE PARTICULIER (ET DANS LE CAS DE L'ERGOT D'ARRÊT PIVOTANT, DES POIDS ET DES CÂBLES EN FIL D'ACIER, JOME DÉCLINE TOUTE GARANTIE IMPLICITE). LA PRÉSENTE CONSTITUE L'INTÉGRALITÉ DE L'ACCORD ENTRE LES PARTIES RELATIVEMENT À L'OBJET DES PRÉSENTES; AUCUNE DÉROGATION OU AUCUN AMENDEMENT NE SERA VALIDE À MOINS D'ÊTRE FORMULÉ PAR ÉCRIT ET SIGNÉ PAR JOME.

Certains états ne permettent pas de limites sur la durée d'une garantie implicite ou l'exclusion ou la limitation des dommages accessoires, les limitations ou les exclusions ci-dessus peuvent donc ne pas s'appliquer à vous. La présente garantie vous donne des droits légaux spécifiques et vous pouvez également bénéficier d'autres droits qui varient d'un État à l'autre.

### POLITIQUE DE SERVICE DE CANNONMD

#### APRÈS LA PÉRIODE DE GARANTIE APPLICABLE

Après la période de garantie applicable, ou si une des exclusions susmentionnées s'applique, les produits CannonMD seront réparés contre des frais pour les pièces et le travail. Toutes les réparations d'usine, après la période de garantie applicable, portent une garantie limitée de 90 jours, assujettie aux exclusions et limitations susmentionnées.

#### POUR EXÉCUTER LA GARANTIE OU POUR OBTENIR DES RÉPARATIONS APRÈS LA GARANTIE

Pour obtenir le service de garantie aux États-Unis, le treuil de pêche qui semble être défectueux et la preuve d'achat originale (comportant la date d'achat), doivent être présentés à un centre de service agréé CannonMD ou au centre de service de la manufacture CannonMD à Mankato, au MN. Sauf les cas indiqués ci-dessous, tous les frais encourus pour des appels de service, de transport ou d'expédition à destination ou à partir du centre de service agréé ou de l'usine CannonMD, de main-d'œuvre pour transporter, retirer, réinstaller ou regérer les articles retirés pour le service de garantie, ou tout autre élément semblable sont sous la seule et unique responsabilité unique et exclusive de l'acheteur. Le service au titre de la garantie peut être obtenu en communiquant avec le centre de service agréé de CannonMD ou l'usine au 1-800-227-6433 ou par courriel à l'adresse suivante [service@cannondownriggers.com](mailto:service@cannondownriggers.com). Si les réparations nécessaires sont sous garantie, nous paierons les frais d'expédition de retour à toute destination dans les États-Unis. Les treuils de pêche achetés à l'extérieur des États-Unis (ou les pièces de ces treuils de pêche) doivent être retournés, port payé avec preuve d'achat (y compris la date d'achat et le numéro de série), à n'importe quel centre de service agréé CannonMD dans le pays d'achat.

**REMARQUE :** Ne retournez pas le treuil de pêche Cannon ou les pièces à votre détaillant. Votre détaillant n'est pas autorisé à les réparer ou à les remplacer. Les pièces importantes, comme le moteur et le cadre principal, doivent être retournées chez JOME à Mankato, au Minnesota, ou à un centre de service agréé CannonMD, pour la réparation ou le remplacement. Afin de réduire les coûts d'expédition, nous vous suggérons de retirer toutes les pièces libres, comme le bras et les porte-cannes. Les petites pièces qui peuvent être facilement retirées, comme la poignée ou le compteur, peuvent être retirées du treuil de pêche et retournées pour la réparation ou le remplacement. **Conservez vos reçus.** Une preuve d'achat doit accompagner le produit lors du retour.

#### Adresse de l'expéditeur :

Johnson Outdoors Marine Electronics, Inc.  
à l'attention du : Service auxiliaire Cannon  
121 Power Drive  
Mankato, MN 56001

# ASSEMBLAGE ET INSTALLATION

---

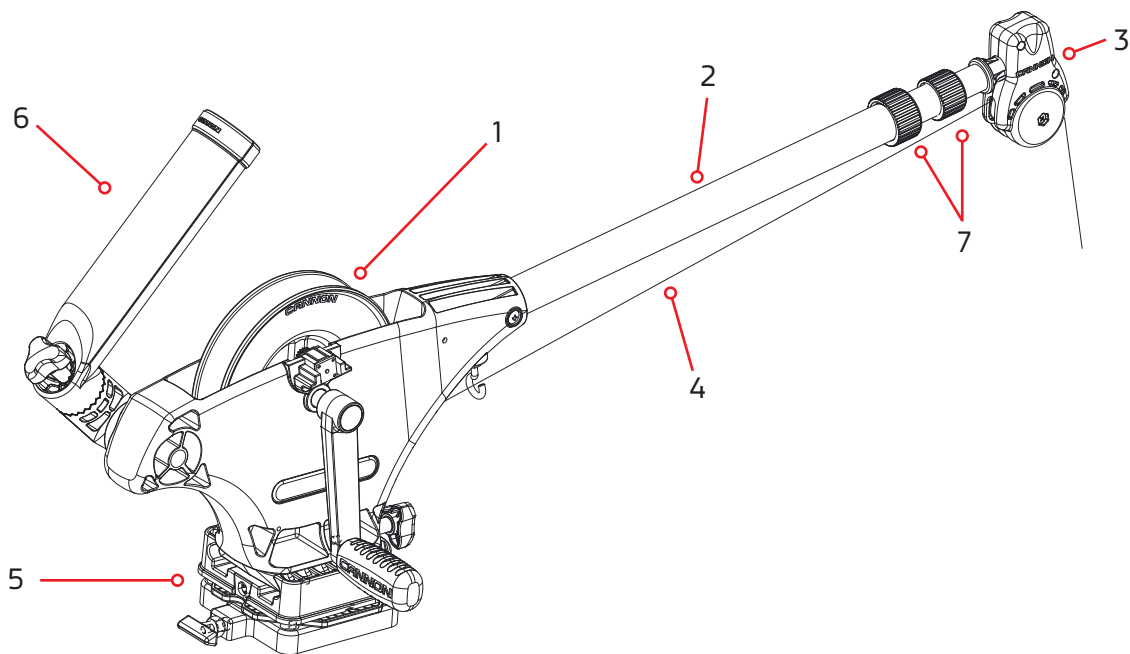

## APERÇU DU PRODUIT

1. Moulinet: Il sert à embobiner le câble qui est offert en longueur allant de 46 à 122 m (150 à 400 pi).
2. Bras: Il sert à distancer le poids du treuil à ligne lestée et il comporte une poulie à son extrémité. Les longueurs des bras varient entre 61 et 135 cm (24 et 53 po).
3. Tête pivotante: Elle relaie le câble à l'extrémité du bras afin d'abaisser le poids.
4. Câble: Il est relié au poids.
5. Socle de fixation: Il est fixé au bateau et il vous permet de placer le treuil à ligne lestée à l'endroit voulu.
6. Support de cannes à pêche: Il sert à tenir vos cannes à pêche pendant la pêche à la traîne et aussi à entreposer les cannes à pêche.
7. Brides de bras: Celles-ci bloquent l'ensemble des sections du bras après une manœuvre d'extension ou de rétraction du bras.\*

\* Le schéma est à des fins de référence seulement et peut différer de votre downrigger actuelle.

# ASSEMBLAGE ET INSTALLATION

## MONTAGE DU TREUIL

Le choix d'un bon endroit pour monter votre treuil de pêche sur votre bateau est très important. Un treuil de pêche devrait être monté dans un endroit où il est facile d'observer votre canne à pêche et de réagir rapidement pour faire fonctionner le treuil de pêche lorsqu'un poisson est attrapé sur la ligne.

### ACCESSOIRES DE FIXATION

Cannon offre une gamme complète d'accessoires de montage qui vous permettent d'optimiser votre dispersion selon la façon dont vous pêchez. Avant d'effectuer des modifications permanentes à votre bateau, songez aux accessoires qui pourraient être utilisés pour votre application. Pour consulter la gamme complète d'accessoires de montage offerts, visitez [cannondownriggers.com](http://cannondownriggers.com).

Les pontets sont nécessaires pour ajouter une robustesse supplémentaire au matériel de base du bateau et pour attacher le treuil à ligne lestée à d'autres accessoires de fixation.

**Les supports à cardan sont conçus** pour s'ajuster aux supports de cannes à pêche moyens encastrés dans le plat-bord de plusieurs bateaux de pêche plus gros et de yachts à moteur. Seulement des supports de cannes à pêche robustes et de qualité supérieure doivent être utilisés avec ce système de fixation temporaire. Les supports à cardan sont disponibles avec des montants de 23 ou 40 cm (9 ou 12 po) de long.

**Support de Bride** Les supports de bride peuvent être installés à la jonction de deux sections de lisses à l'aide de deux morceaux de contreplaqué de 1/4 po. Ils protégeront votre lisse des marques de bride et procureront une surface antidérapante.

**Fixation de la lisse latérale** peuvent être fixés sur une section en T soudée. Ils peuvent aussi être utilisés sur le joint à franc bord de la section des deux lisses. Pour ces deux types d'installation, il est recommandé d'utiliser un matériel antidérapant comme du caoutchouc ou un plaqué en bois mince entre les surfaces en métal.

Vous pouvez aussi les utiliser pour la fixation sur un plat-bord latéral très étroit.

Une plaque d'appui avec boulons et rondelles est fournie. Si le compartiment du plat-bord est en mousse, vous devrez utiliser des écrous-douilles. Il est aussi recommandé d'installer deux vis à tête fraisée supplémentaires dans la plaque supérieure pour plus de stabilité (vous devrez percer et chasser).

### INSTALLATION DE LA BASE DE MONTAGE COMPRISE

#### Ponts d'une épaisseur inférieure à 1/4 po

Utilisez une plaque de pont Cannon pour prévenir la courbure et procurer plus de stabilité aux quais d'une épaisseur inférieure à 1/4 po. Utilisez une plaque de pont comme gabarit pour marquer l'emplacement des trous.

Si l'accès à la sous-face du pont n'est pas possible, la plaque de pont peut être installée à l'aide de vis et d'écrous-douilles. Percez des trous de 1/2 po. Utilisez quatre vis à tête fraisée de 1/4-20 x 2 po et quatre écrous-douilles pour installer la plaque de pont, tel que montré. Serrez les vis pour que les écrous-douilles soient comprimés solidement.

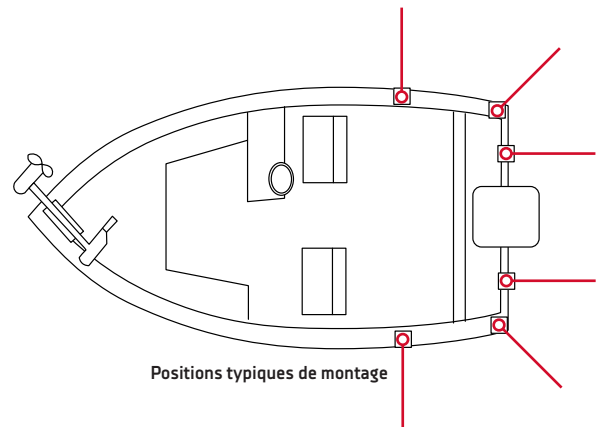

Positions typiques de montage

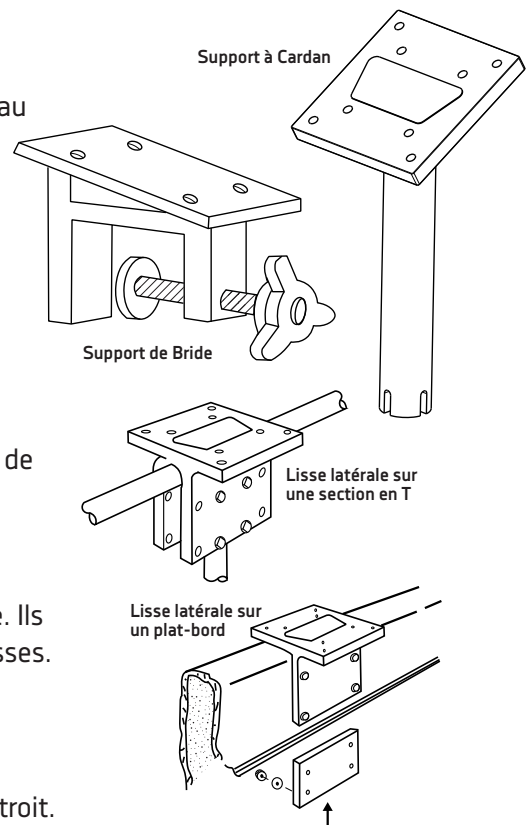

Support à Cardan

Support de Bride

Lisse latérale sur une section en T

Lisse latérale sur un plat-bord

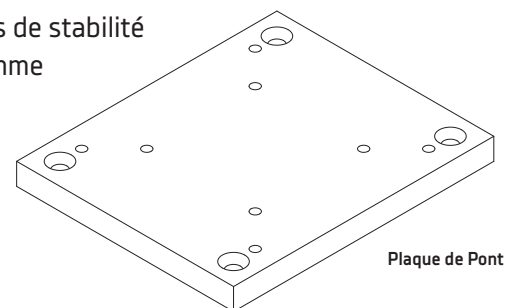

Plaque de Pont

Si la sous-face est accessible, la plaque de pont peut être fixée à l'aide de vis, d'écrous et de rondelles. Percez des trous de 9/32 po. Utilisez un ensemble de fixation de la plaque de pont Cannon comprenant quatre vis à tête fraisée 1/4-20 x 2 po, des écrous et des rondelles (plates et de frein). Fixez la plaque au pont, tel que montré. Pour attacher solidement la base à la plaque de pont, utilisez quatre vis à tête bombée large de 1/4-20 x 2 pos.

### Ponts d'une épaisseur de 1/4 po à 7/16 po (0,6 cm à 1,1 cm)

Pour les ponts d'une épaisseur supérieure à 7/16 po, ou dont l'accès à la sous-face est accessible, fixez la base avec les vis, écrous et rondelles. Utilisez la base comme gabarit pour marquer l'emplacement et percez quatre trous de 9/32 po. Utilisez quatre vis à tête bombée large de 1/4-20 x 4 po et quatre rondelles plates, quatre rondelles de frein et quatre écrous. Serrez la base sur le pont, tel que montré.

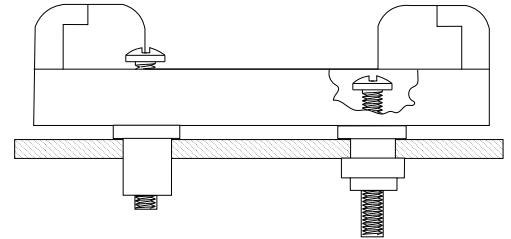

Ponts d'une épaisseur de 1/4 po à 7/16 po

### Ponts jusqu'à 7/16 po d'épaisseur

Si l'accès à la sous-face du pont n'est pas possible, la base peut être installée à l'aide d'écrous-douilles. Utilisez la base comme gabarit pour marquer l'emplacement et percez quatre trous de 1/2 po. Fixez la base à l'aide de quatre vis à tête bombée large de 1/4-20 x 4 po et de quatre écrous-douilles. Serrez les vis pour que les écrous-douilles soient comprimés solidement, tel que montré.

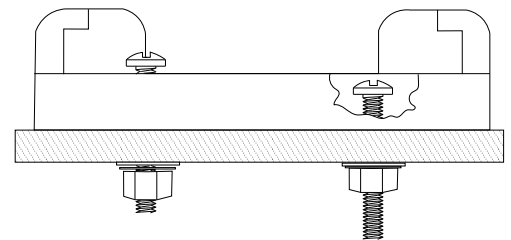

Ponts jusqu'à 7/16 po d'épaisseur

### La base pivotante à profil bas

La procédure de fixation de la base pivotante à profil bas est la même que celle de la plaque de pont, sauf que quatre vis à tête bombée large de 1/4 po-20 x 2 1/2 po sont utilisées pour fixer la base et quatre vis à tête bombée large supplémentaires de 1/4 po-20 x 2 1/2 po servent à fixer la base pivotante au pont du bateau.

**REMARQUE:** Les écrous-douilles ne peuvent pas être utilisés sur des ponts d'une épaisseur supérieure à 7/16 po.

**REMARQUE:** Si vous utilisez un bras télescopique, nous vous recommandons fortement d'utiliser une plaque de pont sur tous les bateaux pour stabiliser le treuil à ligne lestée adéquatement.

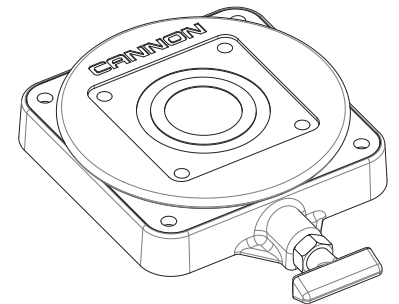

Base Pivotante à Profil Bas

## INSTALLATION DU BRAS

1. Introduisez le bras dans le cadre (Figure 1) et alignez les trous du bras avec les trous du cadre.

**REMARQUE:** les modèles Easi-Troll nécessitent l'adaptateur de bras fourni.

2. Retirez le boulon 1/4-20 x 2 po et le contre-écrou de nylon 1/4-20 du sac de quincaillerie fourni. Insérez le contre-écrou de nylon 1/4-20 dans la poche hexagonale sur le nez du cadre. (Figure 2)
3. À l'aide d'un tournevis cruciforme, enfitez le boulon dans le contre-écrou de nylon mentionné à l'étape 2 (figure 2). Serrez le boulon jusqu'à voir son extrémité alignée avec le haut de l'écrou. (Figure 3)

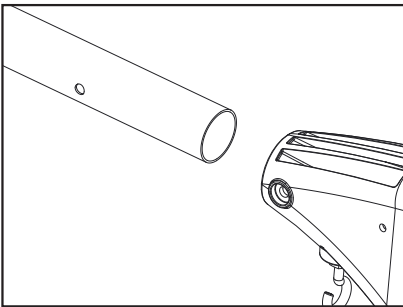

Figure 1

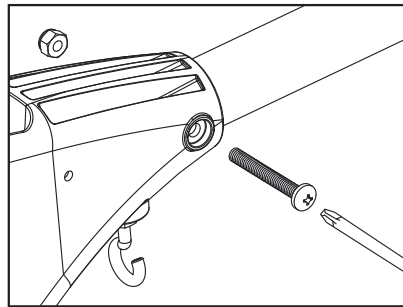

Figure 2

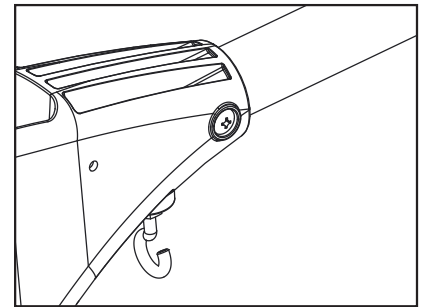

Figure 3

## INSTALLATION DE LA POULIE D'EXTRÉMITÉ

1. Localisez l'assemblage de l'extrémité du bras et insérez le poteau de l'extrémité du bras dans l'extrémité du petit tube de l'assemblage du bras. (Figure 4)
2. Alignez le trou du poteau du bras au trou dans le petit tube d'extrémité.
3. Fixez l'extrémité du bras à l'aide d'une vis n° 8, comme illustré. Serrez à l'aide d'un tournevis cruciforme en tournant la vis dans le sens horaire jusqu'à ce qu'elle soit serrée. (Figure 5)

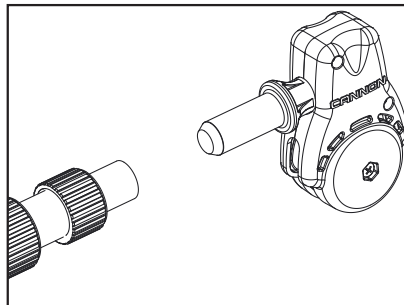

Figure 4

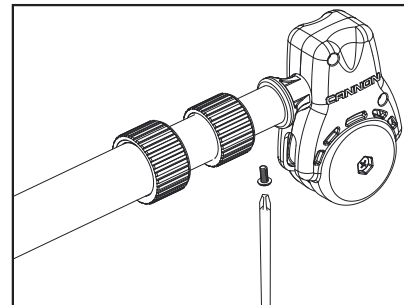

Figure 5

## AJUSTEZ LA LONGUEUR DU BRAS (MODÈLES UNI-TROLL 10 SEULEMENT)

Pour régler la longueur du bras (en ayant le bras étendu loin de vous), tournez les brides (voir l'élément n° 7 sur la page 5) environ un quart de tour dans le sens antihoraire pour déverrouiller et glissez la section du bras vers la position désirée. Une fois en place, verrouillez les brides en tournant dans le sens horaire jusqu'à ce qu'elles soient serrées.

## FIXATION DE LA POIGNÉE DE LA MANIVELLE

1. Assurez-vous que le palier de butée est bien intercalé entre ses deux courses. Le côté étroit du ressort du palier de butée doit être installé en direction du palier.
2. Glissez le palier avec les courses et le ressort par-dessus l'arbre de rochet.
3. Faites passer avec précaution la poignée de manivelle sur l'arbre et tournez la poignée dans le sens horaire jusqu'à ce que l'embrayage soit complètement serré.

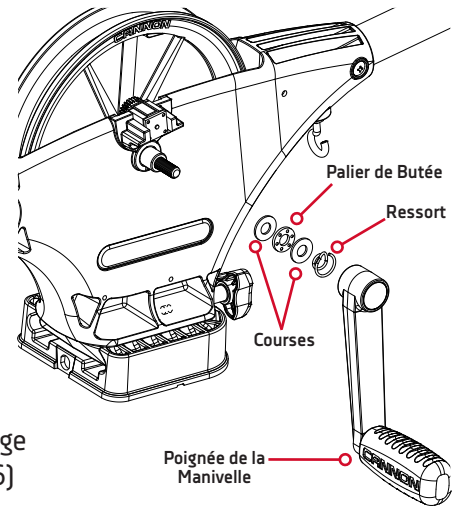

## FIXATION DU/DES SUPPORT DE CANNES À PÊCHE

Le support de canne à pêche à verrouillage intégré (nt) un modèle de dent de verrouillage qui peut être facilement réglé par incréments de 15° à l'aide du bouton de la poignée à revêtement souple. La conception unique à deux pièces facilite le réglage séparé du support de canne à pêche et du bras de ce support en deux axes\*. (Figure 6)

**ATTENTION:** Ce support de canne à pêche est destiné à être utilisé avec une ligne de 30 livres uniquement et n'est pas recommandé pour une utilisation avec n'importe quel agrès IGFA (International Game Fish Association) calibré à plus de 30 livres. L'utilisation d'une attache de sécurité (non incluse) est recommandée pour toutes les applications.

**REMARQUE:** L'ensemble du support de canne à pêche n'est pas couvert par la garantie s'il est utilisé avec un agrès de plus de 30 livres. L'équipement placé dans le support de canne à pêche et la perte de celui-ci est la responsabilité de l'utilisateur et n'est en aucun cas garanti par Johnson Outdoors, Inc. Le montage doit se faire suivant les instructions et images susmentionnées pour se conformer à la garantie du produit.

\*Non applicable pour Easi-Troll modèles.

### Pour installer le(s) support(s) de canne à pêche (Uni-Troll models):

4. Fixez le coude du porte-canne sur le treuil de pêche, du côté gauche, à l'aide du ressort et du bouton inclus. (Figure 7)
5. Fixez le support de canne à pêche au treuil à ligne lestée sur le côté gauche en utilisant le bouton à ressort fourni. (Figure 8)

Le support de canne à pêche peuvent être réglés en desserrant l'un des boutons jusqu'à libérer la dent de verrouillage. Faites pivoter le support de canne à pêche ou le bras vers la position souhaitée et resserrez le bouton.

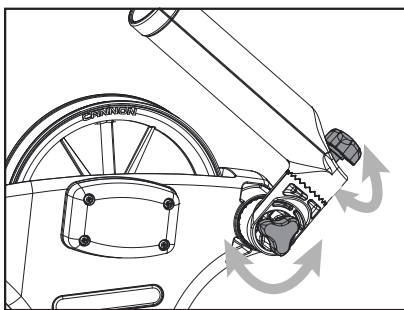

Figure 6

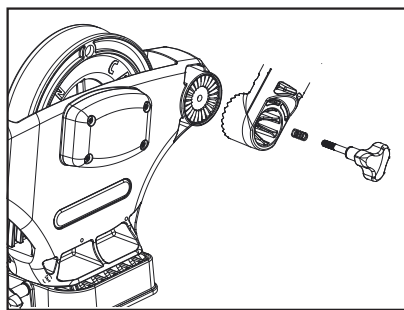

Figure 7

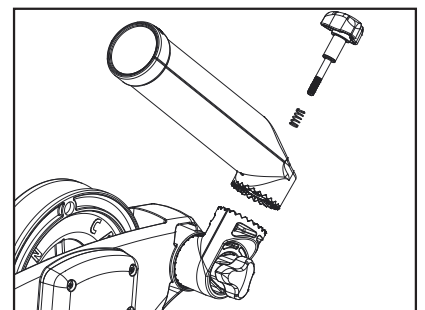

Figure 8

### Pour installer le(s) support(s) de canne à pêche (Easi-Troll models):

1. Fixez le support de canne à pêche au treuil à ligne lestée sur le côté gauche en utilisant le bouton à ressort fourni. (Figure 9)

Le support de canne à pêche peuvent être réglés en desserrant un boutons jusqu'à libérer la dent de verrouillage. Faites pivoter le support le bras vers la position souhaitée et resserrez le bouton.

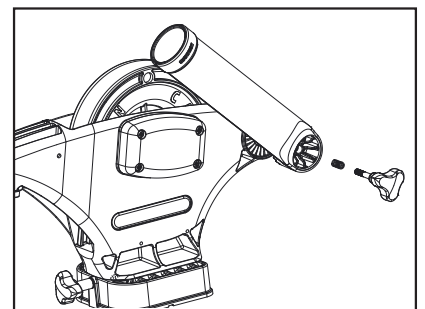

Figure 9

## TERMINER LE CÂBLE DU TREUIL À LIGNE LESTÉE

**REMARQUE:** Utilisez uniquement un câble droit. Un câble usé ou tordu peut être tendu et peut briser de façon prématurée lors de la récupération des poids de pêche à la traîne.

**REMARQUE:** Nous vous recommandons d'utiliser des pinces coupe-fil pour procéder à cette partie du montage.

1. Déroulez environ 2 pieds (0,6 m) de câble et enflez-les par le coussin en caoutchouc. Fixez le mousqueton pivotant au terminateur
2. Examinez la partie supérieure du terminateur et notez la séquence indiquée dans les détails pour passer le câble.
3. Passez et tirez six pouces (15,2 cm) de câble par le TROU A. Enflez le câble par la tête pivotante, ensuite faites le monter dans le fond du terminateur. Sortez le câble par le TROU B et passez-le dans le TROU C. Poussez le câble jusqu'à ce qu'il touche l'intérieur du crochet du terminateur. Serrez le câble en pressant le terminateur jusqu'à ce qu'il se ferme. Tirez ensuite sur le haut et le bas jusqu'à ce qu'il soit tendu. Assurez-vous que le câble passe dans le crochet.

**REMARQUE:** n'utilisez qu'un câble droit, non tordu.

4. Glissez le coussin par-dessus le terminateur et donnez-lui un tir d'essai. Le câble est maintenant prêt à fixer au Cannon Flash Weight™.

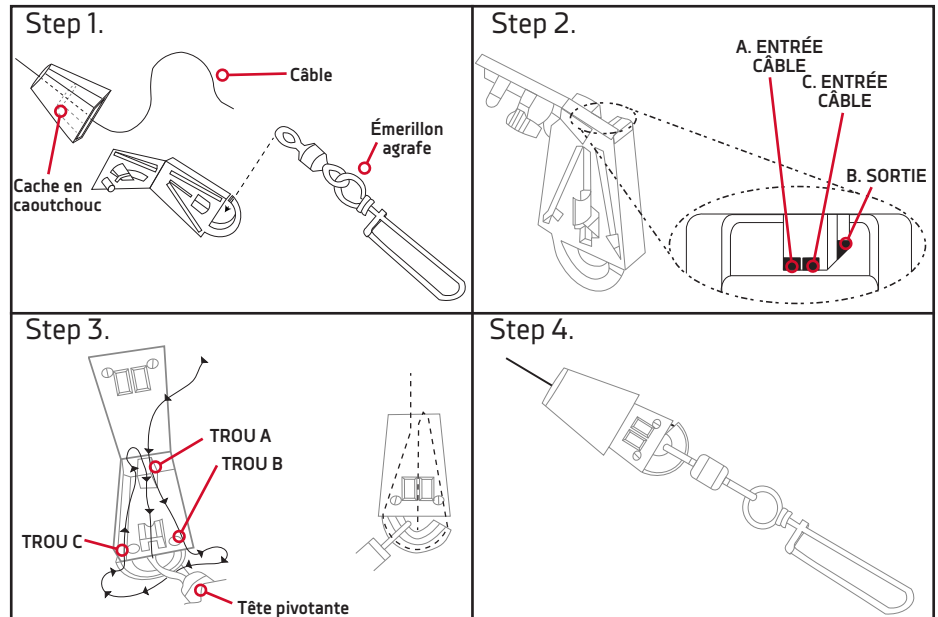

## FIXATION DU DISPOSITIF DE DÉVIDAGE DE LA LIGNE (UNI-RELEASE)

Le Uni-Release de Cannon s'attache directement sur le poids du treuil à ligne lestée. Attachez la ligne sur l'attache à l'extrémité du déclencheur et cliquez ensuite pour régler la tension. Le déclencheur peut être utilisé avec n'importe quelle ligne en eau douce ou en eau de mer et peut être réglé à une tension de serrage de 1 à 10 kg (2 à 22 lb) sur la ligne.

Pour changer la tension de déclenchement de la ligne, tournez le bouton de tension vers (+) pour l'augmenter ou vers (-) pour la réduire. La tension peut aussi varier selon l'emplacement de la ligne dans les pinces. La tension est plus élevée si la ligne est placée vers la charnière et la tension est plus basse si la ligne est placée plus près de l'ouverture. Pour ouvrir le déclencheur, étalez les bras de déclenchement avec le pouce et l'index en appliquant une pression sur les côtés

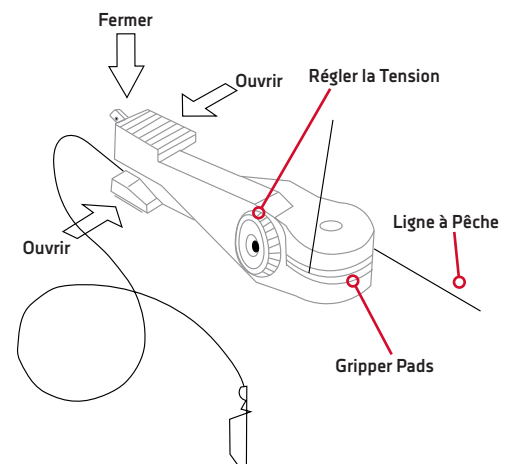

# OPERATING THE DOWNRIGGER

## FONCTIONNEMENT DU TREUIL DE PÊCHE

Après avoir installé le treuil à ligne lestée Cannon sur votre bateau, relâchez une longueur de ligne de votre canne à pêche et enroulez-la pour que le leurre se trouve à distance de 1,5 à 30 m (5 à 100 pi) du bateau. Ceci s'appelle une retombée.

Attachez la ligne à pêche fermement dans le déclencheur de ligne. Abaissez le poids à la profondeur voulue, tel qu'indiqué sur le profondimètre. Placez la canne à pêche dans le support et embobinez la section lâche pour que votre canne à pêche présente une légère courbure. Lorsqu'un poisson mordra à l'hameçon, la ligne se séparera du déclencheur. Vous serez alors libre de manipuler votre canne à pêche pour capturer le poisson.

## DESCENTE DU POIDS

Vous pouvez abaisser le poids pour la pêche à traîne à une vitesse régulière en tournant doucement la poignée dans le sens antihoraire (dans le sens opposé au bras). En fonction de la manière dont vous tournez la manivelle, vous pouvez faire descendre le poids de pêche à la traîne aussi rapidement ou lentement que vous voulez. Tournez la poignée de la manivelle dans le sens horaire (vers le bras) jusqu'à entendre un déclic pour arrêter le poids. Vous pouvez ainsi décider de laisser le poids descendre rapidement ou lentement à une profondeur de la pêche à la traîne prédéterminée. Avec plusieurs treuils, vous pouvez faire descendre tous les poids lentement, un à la fois, et ensuite les arrêter chacun à leur tour.

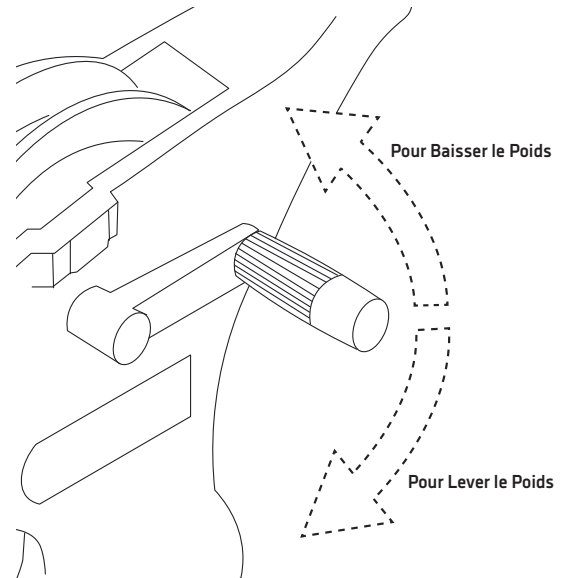

## REMONTÉE DU POIDS

Tournez la poignée de la manivelle dans le sens horaire (vers le bras) aussi rapidement que vous le souhaitez pour remonter le poids.

## RÉGLAGE DE LA TENSION D'EMBRAYAGE

L'embrayage fait partie du mécanisme de la manivelle. Tournez la poignée de la manivelle dans le sens horaire pour augmenter la traînée, et dans le sens antihoraire pour la diminuer.

**AVERTISSEMENT:** Retirez le poids du treuil avant de naviguer ou de le transporter dans une remorque.

## RÉGLAGE DU PROFONDIMÈTRE

Le profondimètre Cannon offre une mesure exacte et une fonction de réinitialisation facile. Pour le réinitialiser, vous n'avez qu'à glisser l'appareil loin du moulinet jusqu'à ce que les engrenages soient déclenchés. Faites tourner l'engrenage de l'appareil pour changer le réglage.

**NOTE:** La profondeur de pêche réelle peut varier de la profondeur indiquée sur l'afficheur en raison de la vitesse de la pêche à la traîne et du poids du boulet. [voir « Coup en arrière »].

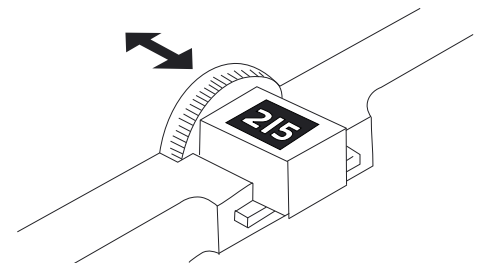

# CALCULS COUP EN ARRIÈRE

## COUP EN ARRIÈRE

En quelques mots, le coup en arrière est ce qui arrive au poids du treuil lorsque vous le tirez dans l'eau derrière votre bateau. Plus votre vitesse augmente, plus la distance horizontale entre le poids et votre treuil augmente. Plus vous allez vite, plus le poids s'éloigne derrière vous. Plus le poids s'éloigne derrière vous, plus le poids se rapproche de la surface de l'eau.

Le tableau suivant contient de l'information sur le coup en arrière pour trois dimensions de poids de treuil Cannon qui sont tirés à trois vitesses différentes sans leurre et sans courant. La traînée du courant, la salinité de l'eau et l'utilisation de produits non fabriqués par Cannon affecteront votre profondeur la de pêche à la traîne réelle.

Par exemple, le premier tableau montre que si vous pêchez à la traîne à une vitesse de 6 km/h (4 mi/h) avec un poids de 4 kg (8 lb), et un câble de 30 m (100 pi) dans l'eau sans courant; la boule du treuil se trouve en fait à une profondeur de 24 m (80 pi) environ.

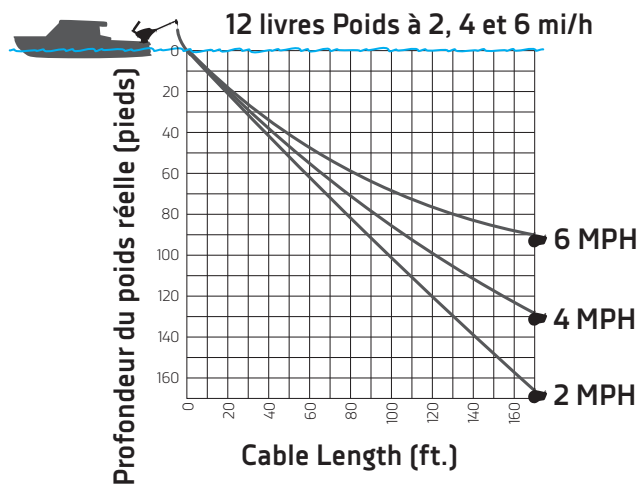
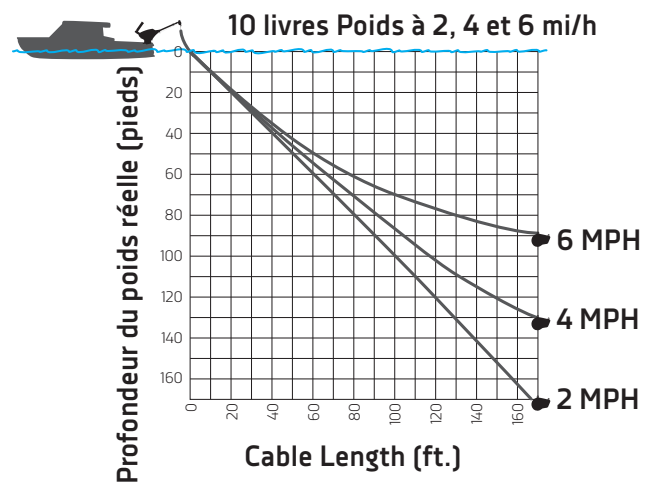
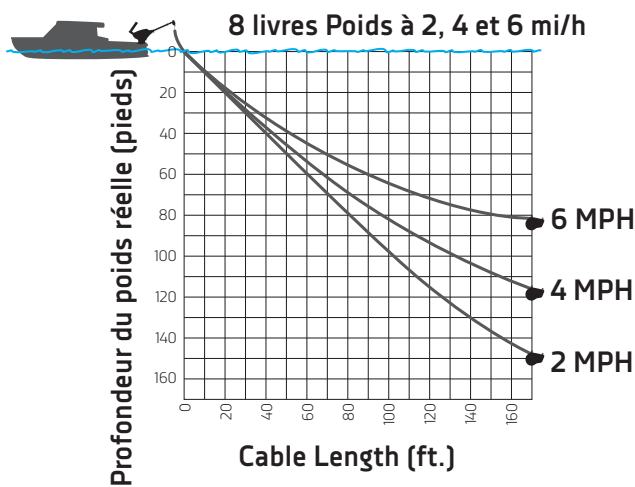

# ENTRETIEN ET DE RÉPARATION

---



## FOIRE AUX QUESTIONS

Notre site Web présente FAQ visant à répondre à toutes vos questions au sujet des produits Cannon. Veuillez visiter le site Web [www.cannondownriggers.com](http://www.cannondownriggers.com), puis cliquer sur « Foire aux questions » pour trouver réponse à vos questions.



## COMMUNIQUEZ AVEC NOUS (POUR LES ÉTATS-UNIS ET LE CANADA)

Nos représentants du service à la clientèle sont disponibles du lundi au vendredi, de 7 h 00 à 16 h 30 (HNC), au +1 (800) 227-6433. Pour commander des pièces, veuillez avoir sous la main le numéro de série à 11 chiffres du produit, les numéros des pièces nécessaires et les renseignements relatifs à la carte de crédit. Vous économiserez ainsi du temps pour un service à la clientèle de qualité supérieure. Vous pouvez consulter la liste de votre manuel pour obtenir les numéros exacts de pièce.



## ENVOYEZ-NOUS UN COURRIEL

Envoyez-nous un courriel pour transmettre à notre service à la clientèle vos questions au sujet des produits Cannon. Pour transmettre votre question par courriel, visitez le site Web [www.cannondownriggers.com](http://www.cannondownriggers.com), puis cliquer sur « Nous contacter ».



## LES PIÈCES DÉTACHÉES

Aux États-Unis, les pièces de remplacement peuvent être commandées directement chez CANNON Parts Dept., 121 Power Drive, Mankato, Minnesota 56001. Assurez-vous de donner les numéros de MODÈLE et de SÉRIE de votre treuil de pêche lorsque vous commandez des pièces. Veuillez utiliser les numéros de pièces appropriés de la liste des pièces. Les paiements pour toute pièce commandée du Service des pièces de CANNON peuvent être en espèces, par chèque personnel, carte Discover, MasterCard ou VISA. Pour commander, composez le 1-800-227-6433, ou par télécopieur, le 1-800-527-4464.



## CENTRES DE SERVICE AGRÉÉS

Cannon travaille avec les centres de service agréés aux États-Unis et au Canada afin de fournir des pièces et le service pour votre treuil de pêche. Veuillez consulter la page Web pour la liste des centres de service agréés et trouver un centre de service dans votre région.

# DÉCLARATION DE CONFORMITÉ

## DÉCLARATION DE CONFORMITÉ ENVIRONNEMENTALE

Il est dans l'intention de JOME d'être une entreprise citoyenne responsable, dont l'exploitation est conforme à la réglementation environnementale en vigueur et qui est connue pour être un bon voisin dans les collectivités où nous fabriquons ou vendons nos produits.

### DIRECTIVE DEEE:

La directive européenne 2002/96/CE « Directive concernant les déchets d'équipements électriques et électroniques (DEEE) » a un impact sur la plupart des distributeurs, vendeurs et fabricants d'électronique pour le grand public au sein de l'Union européenne. La directive DEEE exige que le producteur d'électronique pour le grand public prenne une part de responsabilité, en ce qui concerne la gestion des déchets de leurs produits, afin d'atteindre une élimination écologique, et ce, tout au long du cycle de vie du produit.

Il se peut que, selon votre emplacement, vous ne soyez pas tenu (e) de vous conformer à la directive DEEE pour ce qui est des équipements électriques et électroniques (EEE), et il se peut qu'il en soit de même pour les EEE conçus et destinés à être utilisés comme installations fixes ou temporaires dans les véhicules de transport tels que les voitures, les avions et les bateaux. Dans certains États de l'Union européenne, ces véhicules sont réputés ne pas relever de la directive, et les EEE, pour ces applications peuvent être considérés comme exclus de l'exigence de la directive DEEE.



Ce symbole (DEEE poubelle sur roues) sur le produit indique que ce dernier ne doit pas être jeté avec les déchets domestiques. Il doit être éliminé et collecté pour le recyclage et la récupération des DEEE. Johnson Outdoors Inc. marquera tous les produits EEE en conformité avec la directive DEEE. C'est notre but de nous conformer à la collecte, au traitement, à la récupération et à l'élimination écologique judicieuse de ces produits, mais ces exigences varient au sein des différents États membres de l'Union européenne. Pour de l'information supplémentaire sur l'endroit où vous pouvez éliminer les équipements usagés pour leur recyclage et leur récupération et/ou selon les exigences particulières de l'État membre de l'Union européenne, veuillez communiquer avec le détaillant ou le distributeur duquel vous avez acheté le produit.

### ÉLIMINATION:

Les produits Johnson Outdoors Inc ne sont pas soumis à la réglementation concernant l'élimination VGE-VO (directive pour les dispositifs électriques), qui transpose la directive DEEE. Néanmoins, ne jamais jeter le produit dans une poubelle, mais plutôt à l'endroit approprié où s'effectue la collecte, recommandé par le conseil municipal local.

Ne jamais jeter aucune batterie à la poubelle. Se conformer aux directives d'élimination du fabricant ou de son représentant et la jeter à l'endroit approprié où s'effectue la collecte, recommandé par le conseil municipal local.

**AVERTISSEMENT: Ce produit contient des produits chimiques reconnus par l'État de la Californie comme causant le cancer, des anomalies congénitales ou d'autres effets nocifs sur la reproduction.**

# REMARQUES



A series of horizontal lines for writing, starting with a solid line immediately below the dotted line, followed by 25 more solid lines, creating a ruled area for notes.

# ACCESSOIRES RECOMMANDÉS

## PORTE-CANNES ET SYSTÈMES DE RAILS

Des porte-cannes polyvalents incroyables, des bases et des plaques très solides. C'est tout ce qu'il vous faut pour équiper votre bateau selon votre mode de pêche; et tout peut se monter sur notre système de rails, qui comprend des composants interchangeables fabriqués en aluminium à résistance élevée.



PORTE-CANNE AJUSTABLE À DEUX AXES



RAIL DE FIXATION EN ALUMINIUM



SOCLE À BASE PIVOTANTE

## FIXATIONS

Équipez-le et pêchez à votre guise avec diverses options de montage qui conviennent à votre mode de pêche.



BASE PIVOTANTE



PLAQUE DE PONT

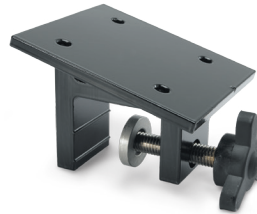

FIXATION À PINCE



FIXATION PAR SUSPENSION À LA CARDAN

## DISPOSITIFS DE DÉVIDAGE DE LIGNE ET POIDS

Nous offrons une grande variété d'accessoires pour treuils de pêche, conçus pour vous offrir la meilleure expérience de pêche:



- Dispositif de dévidage Uni-Line
- Dispositif de dévidage Uni-Stacker
- Poids de 4 à 12 lb (1,8 à 5,4 kg)

Pour une liste complète des accessoires de Cannon, visitez [cannondownriggers.com](http://cannondownriggers.com)

Suivez-nous:



**CANNON**  
cannondownriggers.com

Cannon Consumer & Technical Service  
Johnson Outdoors Marine Electronics, Inc.  
PO Box 8129  
Mankato, MN 56002-8129

121 Power Drive  
Mankato, MN 56001  
Phone (800) 227-6433  
Fax (800) 527-4464

**JOHNSON**  
OUTDOORS

©2015 Johnson Outdoors Marine Electronics, Inc.  
All rights reserved.